

«Приложение
к приказу Департамента
природных ресурсов и несырьевого сектора
экономики Ханты-Мансийского
автономного округа - Югры
от «23» 04 2013 года № 193 -п

ПОЛОЖЕНИЕ

о проведении конкурса профессионального мастерства по рабочей
профессии вальщик леса с моторными пилами среди предприятий
лесопромышленного комплекса Ханты-Мансийского
автономного округа – Югры

I. ОБЩИЕ ПОЛОЖЕНИЯ

1.1. Настоящее Положение разработано на основе проведения профессиональных соревнований вальщиков леса в лесопромышленном комплексе России («Положение об организации и проведении профессиональных соревнований лесорубов с моторными пилами в лесопромышленном комплексе» г. Москва, 2001 год) и правил Международных соревнований лесорубов с моторными пилами.

1.2. Положение содержит основные требования к организации конкурса профессионального мастерства по рабочей профессии вальщик леса с моторными пилами среди предприятий лесопромышленного комплекса Ханты-Мансийского автономного округа – Югры (далее - также Конкурс, соревнование), его программу, условия, порядок и последовательность выполнения упражнений, Технический регламент проведения Конкурса (приложение), систему оценок уровня мастерства участников, меры поощрения, а также основные организационно-технические мероприятия, необходимые при подготовке и проведении соревнований.

II. ЦЕЛЬ И ЗАДАЧИ СОРЕВНОВАНИЙ

2.1. Конкурс профессионального мастерства вальщиков леса с моторными пилами проводится с целью освоения и распространения передовых приемов труда, повышения престижа вальщиков леса с моторными пилами, поощрения лучших из них, подготовки вальщиков леса высшего уровня мастерства.

2.2. Целью соревнований является освоение и распространение передовых приемов труда, повышение квалификации, мастерства, престижа вальщиков леса и выявление лучших из них.

2.3. Конечными задачами соревнований являются:

освоение всеми участниками международных требований по приемам труда на валке, обрезке сучьев, раскряжевке;
рост производительности труда на этих операциях;
участие на российских соревнованиях;
повышение престижа рабочей профессии.

III. ПРОВЕДЕНИЕ СОРЕВНОВАНИЙ

3.1. Профессиональные соревнования вальщиков леса с моторными пилами проводятся в автономном округе и в организациях ежегодно по единым правилам, согласно настоящего Положения, Техническому регламенту и действующим правилам охраны труда.

3.2. Сроки, место и порядок проведения соревнований устанавливаются ежегодно с учетом сложившихся условий.

3.3. Для организации и проведения соревнований утверждается Организационный комитет.

3.4. Основными задачами Организационного комитета являются:
подготовка и проведение соревнований, в том числе определение времени и места проведения (базовое предприятие, организация);

организация подготовки совместно с базовым предприятием площадки и стендовых упражнений, утверждение перечня конкурсных соревнований, приём заявок на участие в Конкурсе;

привлечение участников, спонсоров, финансовое сопровождение, организация размещения, питания участников и сопровождающих, приобретение призов и другой атрибутики соревнований, организация открытия, определение победителей, награждение и закрытие соревнований;

распространение информации о Конкурсе через средства массовой информации, доведение до заинтересованных организаций необходимых документов и материалов.

3.5. Оргкомитет назначает жюри соревнований, которое является его исполнительным органом и отвечает за организационно-технические и методические вопросы, связанные с оценкой выступлений участников соревнований.

IV. УЧАСТИЕ В СОРЕВНОВАНИЯХ

4.1. Конкурс среди вальщиков леса Ханты-Мансийского автономного округа – Югры является открытым.

4.2. Организациям и предприятиям Ханты-Мансийского автономного округа – Югры вне зависимости от формы собственности, ведомственной подчиненности, местонахождения предоставляется право заявить участников, имеющих квалификационное удостоверение, вне зависимости

от возраста, стажа работы с бензопилой, а также места работы в период проведения соревнований.

4.2.1. Количество участников соревнования от предприятия или организации определяется оргкомитетом.

4.2.2. Команду, как правило, должен возглавлять специалист, знающий специфику профессиональных соревнований.

4.3. Все прибывшие участники соревнований и сопровождающие лица должны соблюдать установленный регламент соревнований, уважительно относиться друг к другу и официальным лицам. Участники, нарушившие правила, могут быть дисквалифицированы по решению жюри или оргкомитета.

V. МОТОИНСТРУМЕНТ

5.1. На соревнованиях должны применяться бензопилы и пильные цепи, предназначенные для профессиональных лесных работ со стандартным оборудованием и не имеющие конструктивных изменений или доработок.

5.2. Длина зуба пильной цепи в наиболее короткой верхней части должна быть не менее 3 мм. На пиле и шине не допускается дополнительных пометок. Участник, допустивший изменения в конструкции пилы, шины или цепи по решению жюри или организационного комитета может быть отстранен от соревнований.

5.3. Участник должен выполнять все упражнения соревнований одной и той же пилой. Участник может иметь три шины разной длины и четыре пильных цепи, которые он использует в зависимости от вида упражнений, а также в качестве резервного оборудования. Участники должны пользоваться привезенными с собой бензопилами, шинами и пильными цепями.

5.4. В дополнение к бензопиле, участник во время выступления имеет право использовать типовые приспособления для лесных работ (клин, валочную лопатку, молоток, топор и т.д.). Личный инструмент хранится участниками самостоятельно.

5.5. Подготовка, доставка и хранение ГСМ, обслуживание бензопил производится участниками соревнований, консультации производятся организаторами соревнований.

VI. СНАРЯЖЕНИЕ УЧАСТНИКОВ

Участник должен иметь с собой лесную рабочую одежду яркого цвета, защитную обувь для лесных работ, каску, защиту глаз и ушей, а также перчатки. Обыкновенные очки для защиты не разрешаются. Участники должны иметь медицинскую страховку.

VII. ФИНАНСИРОВАНИЕ СОРЕВНОВАНИЙ

7.1. Окружные соревнования проводятся за счет средств бюджета автономного округа и за счет взносов организаций – участников и широкого привлечения средств и материально-технических ресурсов спонсоров и учредителей соревнований.

7.2. Основные источники доходов и расходов следующие.

7.2.1. Подготовка площадки и стендовых упражнений проводятся базовым органом (предприятием, лесхозом).

7.2.2. Основные призы учреждаются оргкомитетом, остальные – спонсорами.

7.2.3. Взносы организаций – участников расходуются на организацию соревнований, автотранспортное обслуживание, приобретение сувениров участникам и руководителям команд, оплату привлеченным работникам и другие организационно-технические мероприятия (в соответствии с разделом XVI Положения).

VIII. ПРОГРАММА СОРЕВНОВАНИЙ, МЕСТО ПРОВЕДЕНИЯ И ИХ ПРОДОЛЖИТЕЛЬНОСТЬ

8.1. Программа предусматривает освоение и выявление профессиональных навыков и мастерства участников при выполнении технологических операций по сортиментной технологии лесозаготовок, представленных в виде пяти упражнений:

- валка хлыста;
- обрезка сучьев;
- подготовка бензопилы к работе;
- комбинированная раскряжевка;
- точность распиливания.

8.2. Место проведения устанавливается оргкомитетом с учетом предложений базовой организации.

8.3. Все упражнения выполняются на специально обустроенных площадках. В обоснованных случаях часть программы соревнований с целью обеспечения большей зрелищности может выполняться на стадионе или площади населенного пункта.

8.4. При выборе места проведения соревнований необходимо: обеспечить возможность подъезда транспорта общего назначения;

8.5. Программа проведения соревнований и её продолжительность определяется оргкомитетом.

IX. ОЧЕРЕДНОСТЬ ВЫСТУПЛЕНИЙ И ДЕМОНСТРАЦИЯ УПРАЖНЕНИЙ

9.1. Очередность выступлений участников определяется

порядковым номером, присвоенным по результатам жеребьевки. Жеребьевка проводится в день заезда на собрании команд-участников. Участник обязан явиться на открытие соревнований в рабочей одежде, обуви, с защитной каской с закрепленным порядковым номером.

9.2. Накануне соревнований с использованием базового предприятия организуется демонстрация выполнения упражнений в соответствии с настоящим Положением и Правилами охраны труда. Проводятся необходимые консультации участников, демонстрация замеров оценочных показателей.

Х. ОРГАНИЗАЦИЯ СУДЕЙСТВА

10.1. Для решения вопросов, связанных с организацией и проведением судейства на соревнованиях, оргкомитетом создается жюри во главе с председателем.

10.1.1. Главными задачами жюри являются:

обеспечение на соревнованиях равных условий для всех участников;
единый методический подход при оценке выступлений участников;
обеспечение безопасности работ в ходе соревнований.

10.1.2. Председатель жюри является главным судьей соревнований. Решения главного судьи являются окончательными и обжалованию не подлежат. Главный судья принимает решения путем учета мнений членов жюри. Жюри предоставлено право принятия решений при рассмотрении спорных нештатных ситуаций.

10.1.3. Протесты участников подаются Главному судье соревнований в письменном виде в течении 30 минут после объявления результатов.

10.1.4. Протест участником соревнования против предоставленного хлыста на упражнении 1 (валка хлыста) подается до начала выступления, за исключением протеста по напенной гнили.

10.2. Для проведения соревнований на каждое упражнение создается 1-3 судейские бригады, состоящие из 2-х или 3-х судей и технического секретаря. Возглавляется бригада членом жюри. Состав и количество судейских бригад определяется накануне соревнований главным судьей и оргкомитетом. В состав бригад включаются представители организаций (руководители команд).

10.3. Судейские бригады используют в работе необходимые измерительные инструменты, приборы и приспособления (перечень прилагается).

10.4. Для оказания технической помощи судейским бригадам придаются по 2 рабочих на каждое упражнение.

10.5. Для занесения результатов замеров и наблюдений, оргкомитетом и счетной группой до начала соревнований готовятся специальные протоколы участника на каждое упражнение (приложения 3-7).

10.6. Заполнение протоколов ведет технический секретарь по информации судей. Судьи проверяют записи, подписывают протокол и передают его курьеру или участнику. Участник переходит на следующее упражнение или передает протокол счетной группе.

10.7. Выполнение измерений судьями рекомендуется выполнять в соответствии с очередностью оценочных параметров, записанных в протоколе по каждому упражнению. Методы измерения параметров изложены в соответствующих оценочных таблицах и в описании выполнения и оценки каждого упражнения.

10.8. Участник соревнований и руководитель команды могут следить за измерениями, проводимыми судьями, но им не позволено делать замечания в ходе измерений.

10.9. До начала соревнований оргкомитет и главный судья отрабатывают с судейскими бригадами и счетной группой единую методику измерений оценочных параметров, толкования Положения, ведения протокола, проводят обучение судей пользованию измерительными инструментами, подсчету очков, организационные моменты проведения соревнований.

XI. СЧЕТНО-ИНФОРМАЦИОННАЯ ГРУППА

11.1. Счетно-информационная группа создается в составе от 3-х до 5-ти человек. В обязанность группы входит начисление очков за выступление участника согласно протоколам судейских бригад, оформление информационного табло в ходе соревнований, подготовка заключительного протокола заседания жюри и оргкомитета по результатам соревнований.

11.2. Через главного судью и руководителей судейских бригад осуществляется оперативное руководство ходом соревнований, вызов участников на старт, предоставляется оперативная информация и т.д. Рабочее место группы, по возможности, должно быть радиофицировано. Для обеспечения связи между судейскими бригадами и главным судьей, оргкомитетом используются малогабаритные радиостанции, мегафоны и микрофоны, а также спецкурьеры.

XII. ПОГРЕШНОСТЬ ИЗМЕРЕНИЙ

12.1. При измерениях оценочных параметров рекомендуется использовать приборы (приложение 8), обеспечивающие следующую погрешность:

продолжительность выполнения упражнений измеряется не менее, чем двумя хронометрами с погрешностью измерения 0,1 секунды. По полученным измерениям определяют среднее значение, которое вносится в протокол;

линейные измерения при значении измеряемого параметра до 200 мм ведутся с погрешностью измерения 1 мм, в остальных случаях – с погрешностью 1 см;

угловые измерения ведутся с погрешностью 5 минут.

12.2. Оценка правильности и точности выполняемого задания осуществляется с использованием соответствующих методов измерений (приложение 9).

XIII. ОЦЕНКА ВЫСТУПЛЕНИЯ УЧАСТНИКОВ

13.1. Профессиональное мастерство участников определяется по результатам выполнения каждого упражнения. Сопоставление результатов измерений с требованиями, установленными настоящим Положением, проводится счетной группой. Это соотношение оценивается очками, которые делятся на поощрительные и штрафные.

13.2. Поощрительные очки начисляются за время, точность и качество выполнения упражнений, а штрафные за нарушение правил техники безопасности, технологические упущения. Штрафные очки вычитаются из набранных поощрительных очков по каждому упражнению. Лучшим является выступление, набравшее наибольшее количество очков.

13.3. В случае равенства очков по отдельным упражнениям определение лучших результатов ведется по следующим показателям:

валка хлыста – точность валки;

обрезка сучьев – качество обрезки, т.е. наименьшее количество штрафных очков за повреждение древесины, оставление пеньков и т.д.;

подготовка пилы – продолжительность;

комбинированная раскряжевка – совпадение резов;

точность распиливания – величина недопиленной части бревна.

13.4. При равенстве очков в общем зачете по 5 упражнениям побеждает участник с меньшим количеством штрафных очков. При равенстве штрафных очков, победитель определяется по количеству очков на валке хлыста.

XIV. ПОБЕДИТЕЛИ СОРЕВНОВАНИЙ

14.1. Победителями соревнований в личном зачете становятся участники, занявшие первые три места в каждом виде соревнований, а также первые три места по сумме очков в зачете по всей программе соревнований.

14.2. Участники, занявшие первые три места в общем зачете и первые три места в каждом виде соревнований, награждаются призами и дипломами. Допускается установление других специальных призов. Всем участникам соревнований могут выдаваться дипломы, памятные сувениры.

XV. БЕЗОПАСНОСТЬ РАБОТ

15.1. Подготовка площадки к соревнованиям, а также выполнение работ в ходе соревнований осуществляется в соответствии с техническим заданием, разработанным на основе рекомендуемых схем обустройства и требований охраны труда. Для обеспечения безопасности работ площадки для упражнений ограждаются. Вход в эти зоны разрешается членам оргкомитета, судьям и их помощникам. Участники входят в зону только по вызову на старт в сопровождении курьера. Представителям организаций, телевидения, прессы, радио и т.д. вход в эти зоны без разрешения главного судьи воспрещен.

15.2. Для участников установлены общие требования и правила техники безопасности, нарушение которых наказывается штрафными очками в соответствии с Таблицей 1.

15.3. Нарушение общих правил техники безопасности фиксируется с момента входа участника в зону соревнований. Нарушения отмечаются в протоколе с указанием количества повторений. При этом, нарушение штрафуются столько раз, сколько оно повторялось.

15.4. Оргкомитет и базовая организация должны принять меры, обеспечивающие безопасность участников: соблюдение зон безопасности между группами участников, наличие валочной вилки и двух помощников на площадке, дежурство медработника.

15.5. В случае травмы, в том числе и порезов рук, участник может быть допущен к дальнейшему выступлению только по согласованию с медработником.

XVI. ОСНОВНЫЕ ОРГАНИЗАЦИОННО-ТЕХНИЧЕСКИЕ МЕРОПРИЯТИЯ

16.1. Подготовка и проведение соревнований требует выполнения целого ряда организационно-технических мероприятий.

16.2. План организационно-технических мероприятий с ответственными лицами и исполнителями составляется организацией-организатором и утверждается председателем оргкомитета.

16.2.1. В плане организационно-технических мероприятий должно быть предусмотрено:

- подготовка площадки для стендовых упражнений к соревнованиям;
- подготовка мотоинструмента, ГСМ и других необходимых материалов;
- наличие на площадке необходимой техники;

радиофикация мест соревнования (наличие мегафонов, радиотелефонов и др.);
обеспечение судейских команд защитными касками;
подготовка и изготовление приветственных лозунгов, флагов, нагрудных номеров участников, нарукавных повязок;
приобретение и изготовление измерительных инструментов;
выделение обслуживающего персонала;
организация дежурства медработников;
размещение участников и гостей соревнований;
при организованной транспортировке участников соревнования
обеспечение транспортом и патрулирование ГИБДД;
культурные мероприятия;
другие мероприятия.

XVII. ОТКРЫТИЕ СОРЕВНОВАНИЙ

17.1. Построение участников и судей в шеренгу на площадке открытия соревнований. Руководителем построения назначается главный судья.

17.2. Руководитель построения докладывает председателю оргкомитета о готовности организации, участников и судей к проведению соревнований.

17.3. Председатель оргкомитета приветствует всех участников и гостей соревнований, открывает их и дает команду на поднятие флага соревнований.

17.4. Руководитель построения дает команду «Смирно», «Равнение на флаг». В это время три участника – победители предыдущих соревнований (либо назначенные руководителем построения) поднимают флаг. Далее руководитель построения дает команду «Вольно».

17.5. Председатель оргкомитета предоставляет слово председателю жюри, который объявляет программу и регламент проведения соревнований и представляет судей.

XVIII. НАГРАЖДЕНИЕ ПОБЕДИТЕЛЕЙ

18.1. Построение участников соревнований для награждения, судей в такой же последовательности, как при открытии соревнований.

Председатель оргкомитета предоставляет слово председателю жюри, который объявляет окончательные результаты соревнований.

18.2. Представители оргкомитета и жюри награждают победителей соревнований (1,2,3 места) в личном зачете по сумме выполнения пяти упражнений, а также в отдельных видах упражнений Почетными грамотами, памятным медалями и ценными подарками.

18.4. Всем остальным участникам и представителям организаций

вручаются памятные сувениры.

XIX. ЗАКРЫТИЕ СОРЕВНОВАНИЙ

19.1. Председатель оргкомитета объявляет Конкурс вальщиков леса с моторными пилами закрытыми.

19.2. Победители Конкурса под звуки Гимна Российской Федерации проводят спуск флага соревнований.

Приложение 1 к Положению
о проведении конкурса профессионального
мастерства по рабочей профессии вальщик
леса с моторными пилами среди предприятий
лесопромышленного комплекса Ханты-
Мансийского автономного округа – Югры

Технический регламент
проведения конкурса профессионального мастерства по рабочей
профессии вальщик леса с моторными пилами среди предприятий
лесопромышленного комплекса Ханты-Мансийского
автономного округа – Югры

Упражнение I. ВАЛКА ХЛЫСТА

1.1. Подготовка площадки для валки хлыстов. Для проведения соревнований участок на равнинной местности с уклоном не более 10 градусов.

Участок должен быть подготовлен обычным способом – создаются погрузочные площадки, подъездные пути. Должна быть также проведена граница зоны безопасности, оборудованы места для участников соревнований, зрителей и технического персонала. Количество подготовленных для валки хлыстов на участке должно несколько превышать количество участников соревнований (примерно на 15%). Насколько это возможно хлысты должны быть одинаковой высоты и одинакового диаметра на уровне груди. Рекомендуется выбирать хлысты с диаметром от 30 до 36 сантиметров. Насколько это возможно диаметр хлыстов в месте спиливания также должен быть одинаковым. Наклон ствола хлыста при установке не должен быть более 2 градусов. Не допускается напенная гниль. Организаторы соревнований должны обеспечить свободное падение хлыстов в заданном направлении.

Номер наносится краской на ствол каждого хлыста в соответствии с технологической очередностью и правилами охраны труда. На высоте 20 с допуском 5 см от уровня грунта наносится кольцевая линия. Она показывает максимальную высоту пня спиленного хлыста. После валки хлыста эта линия или хотя бы часть ее должна оставаться на стволе.

1.2. Обследование участка валки хлыстов. Участникам предоставляется возможность ознакомиться со своими хлыстами накануне соревнований. Если хлыст соответствует требованиям Положения, участник не имеет права опротестовывать его.

Если участник опротестовывает хлыст, назначенный ему для валки, он должен заявить устно протест судьям на упражнении и ожидать решения. Основанием для протеста может быть одно из следующих

нарушений: значительное несоответствие диаметра хлыста требованиям Положения, кривизна или наклон ствола, гниль и ройка. Протест из-за наличия напенной гнили, незаметной до начала валки, может быть подан после валки в течение 30 минут.

Если жюри решило, что соревнования можно проводить, несмотря на погодные условия, это решение не может быть опротестовано.

1.3. Выполнение валки хлыста. Участник использует бензопилу и вспомогательное оборудование по самостоятельному выбору (валочную лопатку, клин, топор и т.д.).

1.3.1. Участник точно определяет направление, в котором он будет валить хлыст в заданных ограничениях.

1.3.2. Участник показывает, где установить заостренную вешку размером 1500x40x40 миллиметров (далее мм) на расстоянии 10 метров (далее м) от хлыста. Вешка отмечает направление, в котором участник должен свалить свой хлыст. Для облегчения измерений вспомогательные рабочие устанавливают два 50 см кольца на расстоянии 1 метра по обе стороны от вешки под прямым углом к направлению валки (рис. 1.). В протокол заносится расстояние между кольцом и вешкой, округленное до целого сантиметра. Участник должен повалить хлыст точно на вешку. В случае повреждения основной вешки сваленным хлыстом замеры производятся от вспомогательных колец.



Рис. 1. Измерение расстояния отклонения ствола от кольца – «вешки»



Рис. 2. Параметры спливания хлыста

1.3.3. Участник по команде судьи запускает двигатель и ставит пилу перед собой на землю в месте старта, выбранном им самим в радиусе 2-х метров от хлыста. По сигналу «Старт» участник берет в руки пилу, инструменты и начинает выступление. На выступление дается 5 минут, включая возможное удаление заделки от образующей основания ствола в грунт для предотвращения повреждения основания (рис.2). Время измеряется от сигнала «Старт» до момента, когда хлыст коснется земли. До того, как хлыст упадет на землю, участник должен отойти в безопасную зону, остановить двигатель и оставаться там, ожидая дальнейших распоряжений судьи.

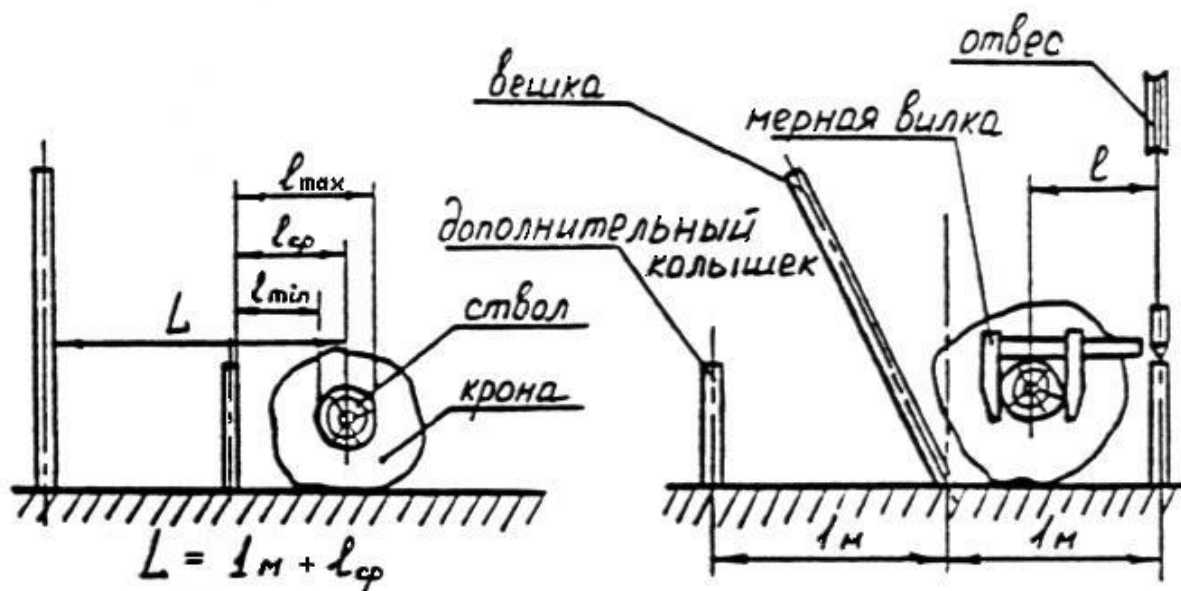
1.4. Оценка упражнения производится, если участник не допустил возникновения аварийной ситуации и затратил на выполнение не более 5 минут. При оценке упражнения производится измерения следующих параметров, за которые начисляются очки:

- продолжительность валки;
- точность валки;
- глубина подпила;
- угол подпила;
- ширина недопила;
- превышение пропила над подпилком.

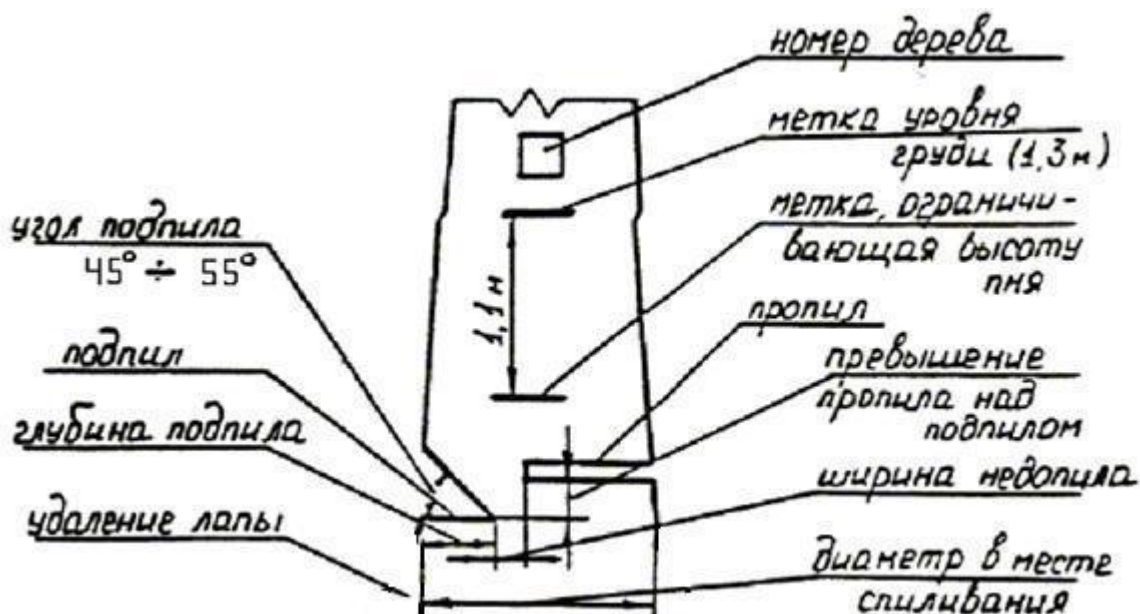
Участника информируют об измерениях.



Рис. 3. Правильный отход от хлыста в безопасную зону

Всего за выполнение этого упражнения участнику присуждается 660 очков за:

время валки заносится в протокол пункт 1, если время составляет 3 минуты или меньше, участник получает максимальное количество очков 60. Если время валки равно 4 минуты или более, участник не получает за время ни одного очка. За время между 3-мя и 4-мя минутами за каждую секунду после 3-х минут отнимается одно очко. Если выступление заняло более 5 минут, то за это упражнение участник получает 0 очков;

точность валки отмечается в пункте 2 протокола, причем она определяется измерением в горизонтальной плоскости расстояния от столбика – «вешки» до центральной продольной оси ствола поваленного хлыста под прямым углом. Измерение производится от центра столбика до продольной центральной оси ствола хлыста с округлением до целого сантиметра. Назначается максимальное количество очков, равное 400, если отклонение составляет 0 см. За каждый сантиметр отклонения отнимается одно очко. За отклонение 400 см и более участник не получает ни одного очка за точность валки в соответствии с таблицей 1;

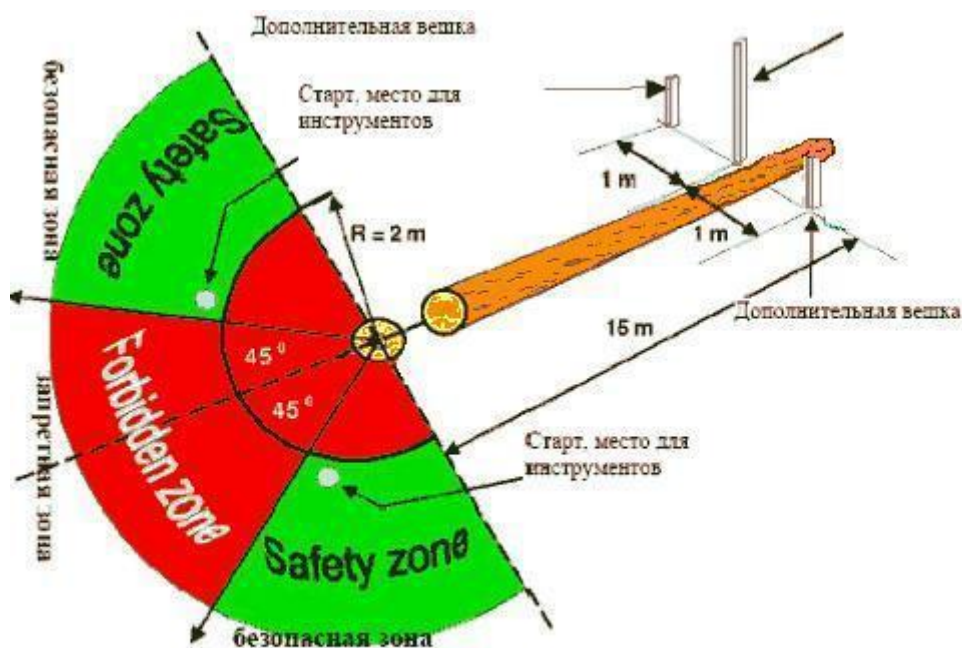
в пункте 3 протокола отмечается глубина подпила, которая замеряется под корой измерительной линейкой от середины пня с точностью до 1 см. При глубине подпила 7-12 см участник получает максимум 20 очков. За отклонения очки присуждаются согласно таблице 2. Результат глубины подпила записывается на пне;

в пункте 4 протокола отмечается угол подпила. Угол измеряется в средней части выпиленного куска древесины при помощи оптического

угломера с точностью до 5 угловых минут. Очки начисляются по таблице 3. Результат измерения угла подпила заносится на пень;

в пункте 5 протокола проставляется ширина недопила. Она измеряется на пне при помощи штангенциркуля с точностью до 0,1 мм, полученное значение округляется до 1 мм. Измерение производится в горизонтальном направлении от кромки основного реза в самом широком и самом узком местах. Оба измерения заносятся в протокол. Участнику назначается максимум 60 очков за недопил при минимальной и максимальной ширине равной между 25 и 35 мм. С учетом отклонений очки присуждаются согласно таблице 4. При этом засчитывается результат, дающий наименьшее количество очков.

Таблица 1

Точность валки хлыста

Отклонение, см	Очки	Отклонение, см	Очки
0	400	9	391
1	399	10	390
2	398	11	389
3	397	12	388
4	396	13	387
5	395	14	386
6	394	15	385
7	393	16	384
8	392	и т.д.	

Таблица 2

Глубина подпила, см

Глубина подпила (под корой)	ОЧКИ
< 3 или > 16	0
4 – 15	5
5 – 14	10
6 – 13	15
7 – 12	20

Таблица 3

Угол подпила

Угол подпила, град			ОЧКИ
< 39	или	> 61	0
40		60	5
41		59	10
42		58	15
43		57	25
44		56	40
	45 - 55		60

Таблица 4

Ширина недопила

Ширина недопила, мм			ОЧКИ
< 9	или	> 61	0
10-12		56-60	5
13-15		51-55	10
16-18		46-50	15
19-21		41-45	25
22-24		36-40	40
	25-35		60

1.5. Пункт 6 протокола – разница высот между основным резом и основанием подпила измеряется между основным резом и резом подпила в вертикальном направлении раздвижным штангенциркулем с точностью до 0,1 мм. Измерение округляется до 1 мм. Измерение выполняется в вертикальном направлении в максимально высокой и низкой точке основного реза. Разница высот определяется как разница между основным резом и нижним резом (см. рис. 2). Наименьшие и наибольшие результаты измерений заносятся в протокол и записываются на пне. Участнику будут засчитываться очки в соответствии с показателями, дающими наименьшее количество очков. Максимально присуждается 60 очков – за разницу высот, расположенную между 10 и 30 мм. При других отклонениях очки присуждаются в соответствии с таблицей 5.

Таблица 5

Разница высот			ОЧКИ
Разница высот, мм			
< 5	или	> 41	0
6-7		36-40	20
8-9		31-35	40
	10-30		60

Штрафные очки назначаются в следующих случаях:

слишком высокий пень: измеряется от центра отметки уровня груди с точностью до 1 см до верхней кромки основного реза. Количество штрафных очков – 100, высота столба отмечается в протоколе в пункте 7;

за большую длину отщепы, которая определяется измерительной лентой или рулеткой с точностью до 1 см. Результат заносится в протокол пункт 8, штрафные очки согласно таблице 6. При толщине отщепы у основания хлыста более 50 мм;

неправильный отход от хлыста при необходимости измеряется инструментом, специально предназначенным для этой цели. В протоколе заполняется в пункте 9. Количество штрафных очков – 20. Использование несанкционированной маркировки (рекламы) заносится в протокол пункт 10, штраф до 50 очков.

Таблица 6

Штрафные очки за длину отщепы			
Длина, см	Штрафные очки	Длина, см	Штрафные Очки
< 5	0	41-50	30
6-10	10	51-60	35
11-20	15	и т.д. 5 очков за 10 см длины	
21-30	20		
31-40	25		

1.6. Нарушение общих правил безопасности наказывается в соответствии с таблицей 7 и должны быть указаны в протоколе в пунктах 11-18. В отношении таблицы 7 пункт 5 и протокола пункт 15 нарушением считается движение, если ступня поднята от земли, а цепь не находится в контакте с хлыстом.

Таблица 7

Штрафные очки за нарушение общих правил безопасности

№ п/п	НАРУШЕНИЯ	упражнения				
		1	2	3	4	5
		Штрафные очки				
1.	Появление на площадке соревнований без вызова	50	50	50	50	50
2.	Работа без перчаток или другой защиты рук, каски, защиты глаз, ушей, защитной обуви, защиты ног, куртки – за единицу	20	20	20*	20	20
3.	Неправильный запуск пилы	30	30		30	30
4.	Преждевременный старт	20	20	**	20	20
5.	Касание пильной цепи рукой во время работы двигателя - за единицу	50	50		50	50
6.	Передвижение с места на место с движущейся цепью – за единицу	20	20		20	20
7.	Пила не запускается в течение 5 минут	30	30		30	30
8.	Использование пилы с движущейся цепью одной рукой	20	50		20	20
9.	За травму, не требующую медицинскую помощь	20	20	20	20	20
10.	За травму, требующую медицинскую помощь	50	50	50	50	50
11.	Отсутствие набора для оказания первой помощи	К выступлению не допускается				

* в упражнении 3 можно использовать только защитную обувь, защиту ног, рабочую куртку или свитер;

** в упражнении 3 после трех попыток преждевременного старта участник дисквалифицируется.

1.7. Если во время выступления шина пилы зажата в пропиле и участник в течение пяти минут не может исправить положение, сразу же после установления непредвиденной аварийной ситуации по команде «Стоп», выступление участника прерывается (в протоколе отмечается в п.20) и вызываются помощники для устранения опасной ситуации. В этом случае участник не получает очков за валку. Если условия во время выступления не одинаковы для всех участников (изменения направления и силы ветра, гниль на комле или в полости ствола на уровне спиливания), судьи по согласованию с жюри могут предоставлять участнику возможность свалить другой хлыст.

1.8. В случае равных результатов на валке хлыста победителем объявляется участник, набравший наибольшее количество очков за точность валки.

МЕТОДЫ ИЗМЕРЕНИЙ



Рис. 4. Измерение отклонения ствола от «вешки»



Рис. 5. Глубина подпила

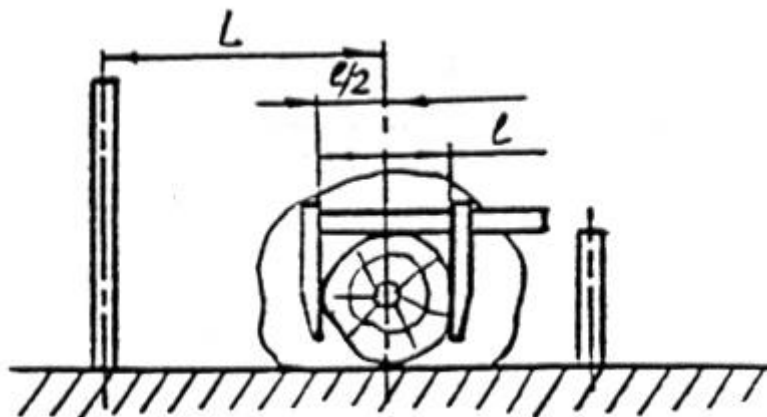

Рис. 6. Угол подпила

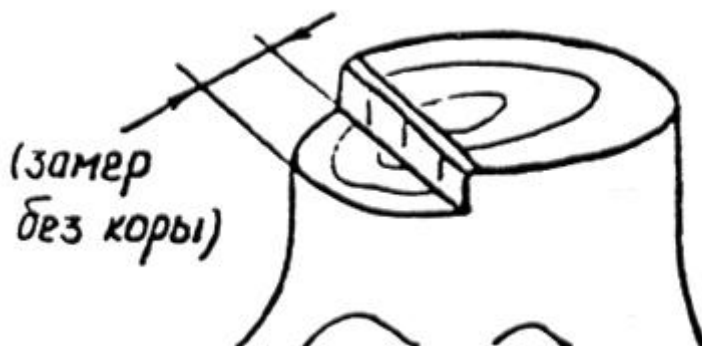

Рис. 7. Ширина недопила

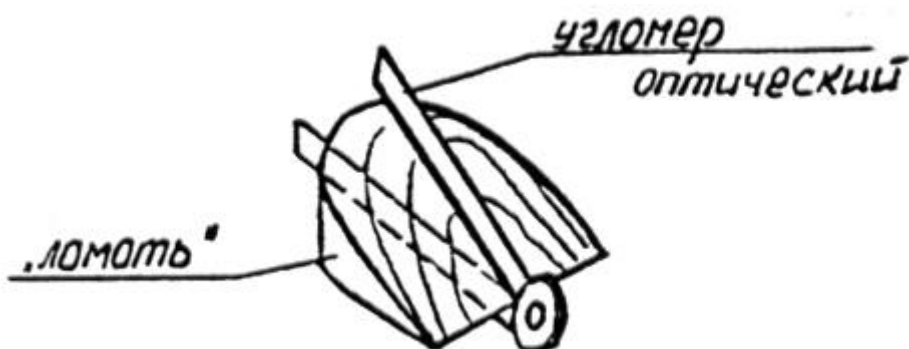

Рис. 8. Разница высот между плоскостью основного реза и плоскостями резов, образующих «подпил»

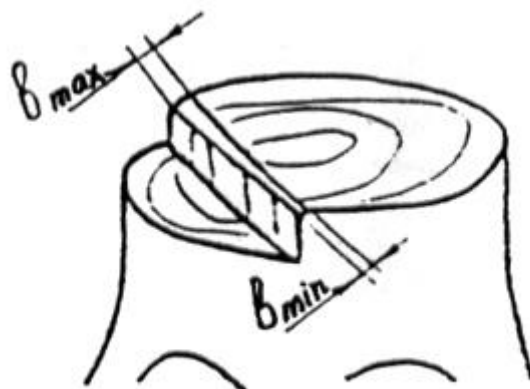

Рис. 9. Высота пня

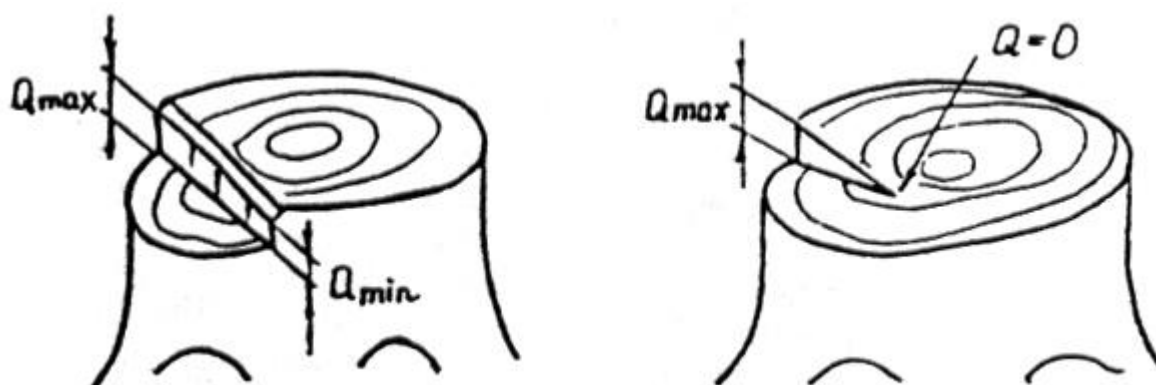

Рис. 10. Длина расщепа

Упражнение II. ОБРЕЗКА СУЧЬЕВ

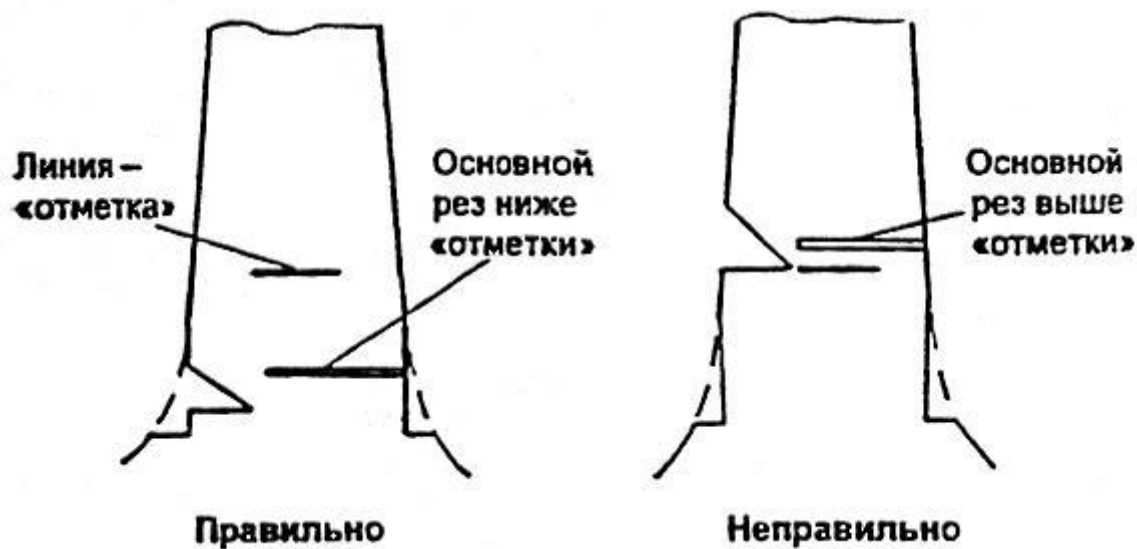
2.1. Подготовка обрезки сучьев. Оргкомитет принимает решение использовать на этом упражнении искусственные или естественные сучья.

2.1.1. Обрезка сучьев выполняется на подготовленной площадке. Для обрезки сучьев подготавливаются части хвойных стволов длиной 6 м, количество подготовленных стволов должно несколько превышать количество участников.

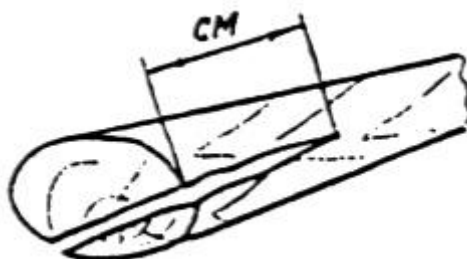
2.1.2. Когда обрезка сучьев выполняется на стволах с искусственными сучьями, расположение сучьев должно быть одинаковым для всех стволов.

2.1.3. Когда используется естественные и искусственные сучья, стволы должны иметь по 30 сучьев с суммой их диаметров 900 мм. Длина сучьев должна составлять 40-50 см. В секторе обрезки сучьев 5 ветвей вставляются в ствол в отверстия диаметром 30 мм.

2.2. Все лишние сучья и живые ветви должны быть удалены с сектора обрезки сучьев. Сектор обрезки составляет около 120 градусов по обе стороны от средней линии ствола, рис. 11. Сумма диаметров сучьев на стволах не должна отличаться более чем на 5%. Диаметры сучьев измеряются штангенциркулем с погрешностью измерения 1 мм. Измерения диаметра сучьев производится в двух направлениях одно вдоль продольной оси ствола, второе – под прямым углом к первому измерению. Начало и конец части ствола, подлежащей обрезке сучьев, должны быть четко отмечены на стволе. Стартовая линия должна находиться на расстоянии 0,1 м перед первым ближайшим сучком, конечная – на расстоянии 0,3 м за последним сучком. Расстояние от стартовой до финишной линии на разных стволах не должно отличаться более чем на 0,5 м. Стволы должны лежать прочно, установленными приблизительно на высоте 60 см. над уровнем земли, измеренной от верхней части ствола. На стволы перед началом соревнований наносятся номера в соответствии с количеством участников. Общая длина стартовой линии до финишной

составляет 4,5 м. Ствол на расстоянии 1 м до стартовой линии и на расстоянии 0,5 м после финишной линии оставляют свободными от сучьев.



Рис. 11. Сектор обрезки сучьев

2.3. Выполнение упражнения обрезка сучьев. Участник прибывает к месту упражнения по вызову судьи с протоколом. Обследовав подготовленное бревно, предназначенное для обрезки сучьев, максимум в течение одной минуты, участник по команде судьи идет к стартовой линии, запускает пилу и держит ее на стволе, опираясь шиной, за стартовой линией.

2.3.1. Стартовый сигнал подается одним из судей движением руки или флажком и командой «Старт», с этого момента идет отсчет времени, который прекращается при пересечении концом шины финишной линии после окончания обрезки сучьев.

2.3.2. Участник глушит двигатель пилы и остается в ожидании дальнейших указаний судьи.

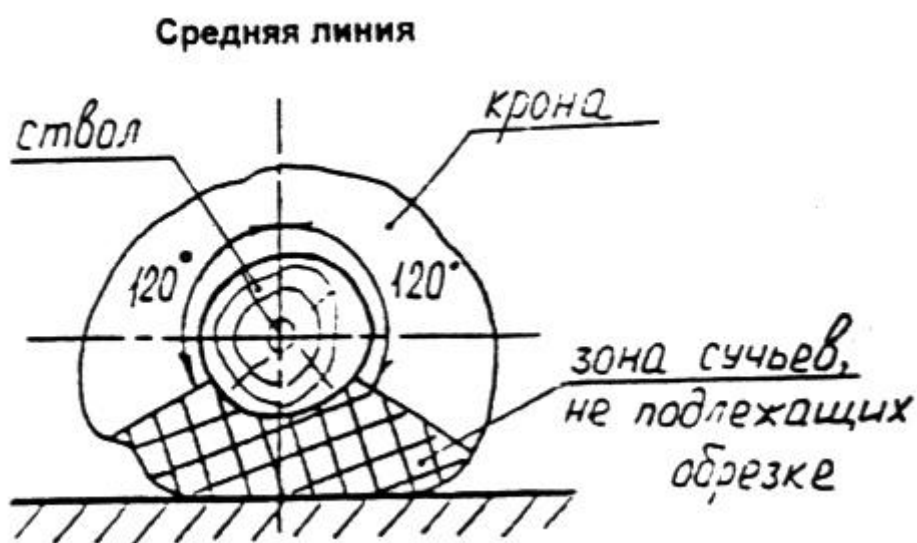
2.3.3. Очки за выполнение упражнения присуждаются:

в п.1 протокола проставляется максимум 200 очков за качество работы;

в пункте 2 протокола отмечается время с точностью до 0,1 секунды. Норма времени для обрезки сучьев 30 секунд, которые дают 200 очков. Более быстрое выступление дает дополнительные очки – 2 за каждые 0,5 секунды сокращенного времени. За время, превышающее норму, снимается по 2 очка за каждые 0,5 секунды в соответствии с таблицей 8.

Таблица 8

Оценка продолжительности обрезки сучьев

Время выполнения упражнения, сек	Очки
----------------------------------	------

+ 2 очка за 0,5 сек	
28,5 – 28,9	206
29,0 – 29,4	204
29,5 – 29,9	202
30,0 – 30,4	200
30,5 – 30,9	198
31,0 – 31,4	196
31,5 – 31,9	194
- 2 очка за 0,5 сек	

Штрафные очки назначаются в следующих случаях:

высота сучка более 5 мм. Измерение производится по высшей точке остатка в направлении продольной оси ствола через среднюю точку сучка. Измерение производится шаблоном длиной 20 см, с вырезом посередине длиной 100 мм и глубиной 5 мм. Если шаблон касается выступа, сучек слишком высокий. Количество таких сучков подсчитывается и заносится в протокол в пункте 3. Снимается по 20 очков за «пенек»;



Рис. 12. Высота выступа, шаблон

повреждение ствола глубиной свыше 5 мм. Измеряется в радиальном направлении без коры. Количество повреждений подсчитывается и заносится в протокол в пункте 4. Количество штрафных очков – 20 за каждое повреждение;

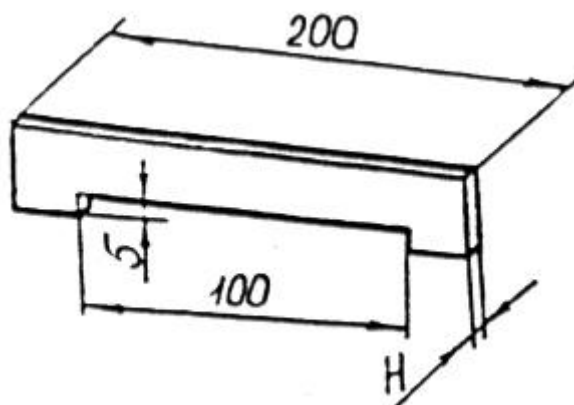

Рис. 13. Измерение повреждение ствола

повреждение ствола по длине 35 см. и более под корой в направлении продольной оси ствола. Штраф – 40 очков вне зависимости от глубины повреждения. Количество таких повреждений заносится в пункте 5 протокола.

2.3.4. В п.6 протокола заносится подсчитанное количество необрезанных или частично обрезанных сучков. Количество штрафных очков – 30 за сук. Остатки сучьев и повреждения отмечаются на стволе специальной маркировкой;

за передвижение, при котором участник удерживает пилу с движущейся цепью по шине со своей стороны ствола. Количество таких нарушений отмечается в пункте 7 протокола. Количество штрафных очков – 20 за нарушение. Движением считается, когда вся ступня участника поднята от земли. Двое судей занимаются только наблюдением за соблюдением правил безопасности при передвижении участника;

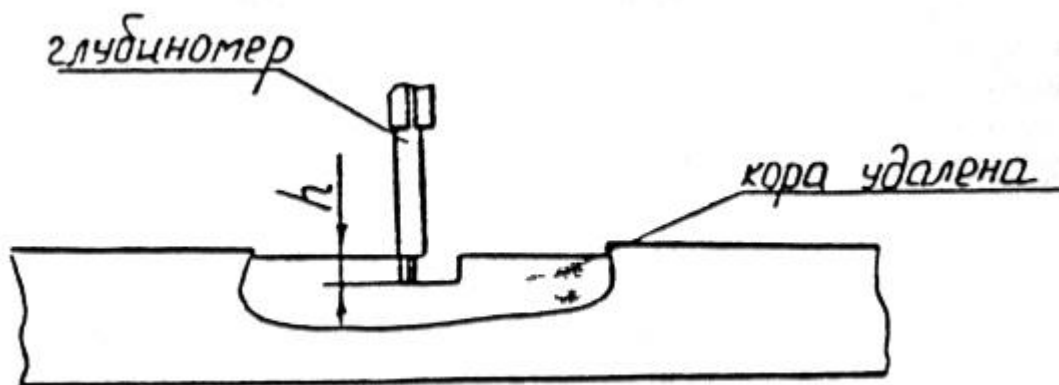

Рис. 14. Неверное движение

нарушения общих правил техники безопасности в соответствии с таблицей 1 и отмечается в протоколе в пунктах 9-17.

2.4. В случае равного результата на обрезке сучьев победителем объявляется участник с лучшим временем.

Упражнение III. ПОДГОТОВКА БЕНЗОПИЛЫ

3.1. Подготовка упражнения. Участник должен разобрать и собрать пильный аппарат пилы и отрегулировать ее так, чтобы пила была готова к использованию в следующих видах соревнований: раскряжевке комбинированным резом и точной раскряжевке. Перед выступлением судья должен проверить состояние пильного аппарата.

Судья должен проверить:

- длину болта крепления шины;
- первоначальное состояние гаек;
- первоначальное состояние и наличие винта натяжения цепи;
- наличие улавливателя цепи;
- состояние отверстий в шине;
- цепь также должна быть закреплена так, чтобы не было просвета между низом шины и боковым звеном цепи.

3.2. Выполнение упражнения. Пила устанавливается на столе длиной 1,5 м., шириной 0,7 м. высотой 0,8 м. Судья закрепляет гайки крепления шины с усилием 2,0 килограмма при помощи динамометрического ключа.

3.3. Перед началом выступления на столе могут находиться только пила, новая цепь, персональный набор инструмента участника.

3.4. Участнику разрешается не надевать перчатки, каску, защиту для глаз и ушей.

3.5. По сигналу «Старт» начинается отсчет времени, а участник должен выполнить следующее:

- подойти к столу;
- отвернуть гайки;
- при необходимости снять защитную крышку;
- снять старую цепь и шину;
- повернуть шину на 180 или 360 градусов;
- установить новую цепь и шину на место;
- установить крышку и гайки на место;
- завернуть гайки;
- положить инструмент на стол.

3.6. Отсчет времени прекращается, когда участник кладет свой инструмент на стол. Пилу он должен оставить на столе. Судьи переносят ее к месту выполнения следующего упражнения. Участнику не разрешается прикасаться к пиле.

3.7. Очки за выполнение присуждаются за:

время отмечается в пункте 1 протокола. Очки за время зависят от группы пилы.

Две группы пилы определены по способу крепления шины:

Группа 1: одна гайка

Группа 2: две гайки

Таблица 9

Очки за время подготовки бензопилы

Группа 1, сек	Группа 2, сек	Очки
Далее + 2 очка/0,4 сек	Далее + 2 очка/0,5 сек	
9,8 – 10,1	14,6 – 15,0	114
10,2 – 10,5	15,1 – 15,5	112
10,6 – 10,9	15,6 – 16,0	110
11,0 – 11,3	16,1 – 16,5	108
11,4 – 11,7	16,6 – 17,0	106
11,8 – 12,1	17,1 – 17,5	104
12,2 – 12,5	17,6 – 18,0	102
12,6 – 12,9	18,1 – 18,5	100
13,4 – 13,7	19,1 – 19,5	98
13,8 – 14,1	19,6 – 20,0	97
14,2 – 14,5	20,1 – 20,5	96
14,6 – 14,9	20,6 – 20,1	95
15,0 – 15,3	21,1 – 21,5	94
15,4 – 15,7	21,6 – 22,0	93
15,8 – 16,1	22,1 – 22,5	92
16,2 – 16,5	22,6 – 23,0	91
16,6 – 16,9	23,1 – 23,5	90
17,0 – 17,3	23,6 – 24,0	89
17,4 – 17,7	24,1 – 24,5	88
17,8 – 18,1	24,6 – 25,0	87
18,2 – 18,5	25,1 – 25,5	86
18,6 – 18,9	25,6 – 26,0	85
19,0 – 19,3	26,1 – 26,5	84
19,4 – 19,7	26,6 – 27,0	83
19,8 – 20,1	27,1 – 27,5	82
20,2 – 20,5	27,6 – 28,0	81
20,6 – 21,2	28,1 – 28,5	80
21,3 – 21,9	28,6 – 29,0	79
22,0 – 22,6	29,1 – 29,5	78
22,7 – 23,3	29,6 – 30,0	77
23,4 – 24,0	30,1 – 30,5	76
24,1 – 24,7	30,6 – 31,0	75

24,8 – 25,4	31,1 – 31,5	74
25,5 – 26,1	31,6 – 32,0	73
26,2 – 26,8	32,1 – 32,5	72
26,9 – 27,5	32,6 – 33,0	71
27,6 – 28,2	33,1 – 33,5	70
28,3 – 28,6	33,6 – 34,0	69
28,7 – 29,0	34,1 – 34,5	68
29,1 – 29,4	34,6 – 35,0	67
29,5 – 29,8	35,1 – 35,5	66
29,9 – 30,2	35,6 – 36,0	65
30,3 – 30,6	36,1 – 36,5	64
30,7 – 31,0	36,6 – 37,0	63
31,1 – 31,4	37,1 – 37,5	62
31,5 – 31,8	37,6 – 38,0	61
Далее - 1 очко/ 0,4 сек	Далее - 1 очко/ 0,5 сек	

3.7.1. Таблица 9 очков за время может быть продлена в обе стороны при необходимости: время, заносимое в протокол, округляется до десятой доли секунды.

3.7.2. Штрафные очки назначаются в следующих случаях:
падение старой цепи или гайки на землю (необходимо поднять и продолжить выступление), в протоколе отмечается в пункте 3, количество штрафных очков – 20;

не была повернута шина, пункт 4 протокола, 50 очков;

если цепь неправильно натянута, штраф 50 очков, в п.5 протокола;

если цепь установлена так, что участник не может приступить к следующему упражнению (обратной стороной), он должен правильно установить цепь под наблюдением судьи, в этом случае участник получает 50 штрафных очков (в пункте 6 протокола);

нарушения общих правил техники безопасности согласно таблицы 7, отмечается в протоколе пункты 7-10;

если одна из деталей не была установлена, участник получает 0 очков, в случае равного результата победителем является участник с лучшим временем, если цепь или одна из гаек зажимной крышки выпадает во время одного из последующих упражнений (раскряжевка комбинированным резом, точная раскряжевка), упражнение «установка новой цепи» будет оценено в «0» очков (см. пункт 11 протокола).

3.7.3. Дополнительно участник получает «0» очков за время соответствующего вида соревнования. В этом случае он может закончить соревнования, установив цепь снова.

Упражнение IV. РАСКРЯЖЕВКА КОМБИНИРОВАННЫМ РЕЗОМ

4.1. Подготовка раскряжевки комбинированным резом.

4.1.1. На специальных площадках устанавливаются параллельно друг другу два станда – «козлы» для пиления, на каждом из которых укреплено обточенное до диаметра 35 см бревно и длиной 4,0-4,5 м. Бревна лежат под углом 7 градусов к горизонтали с направлением углов в противоположные стороны. В одном случае высота от центра бревна над землей 70 см, в другом 40 см (рис.15).

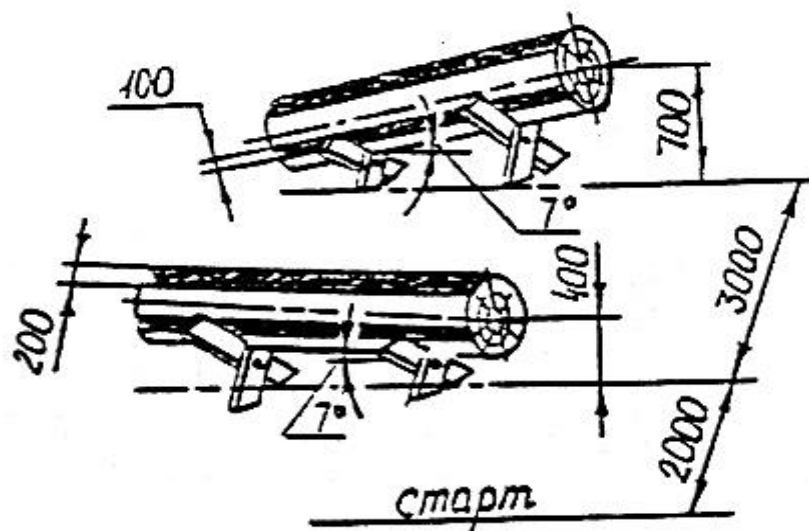

**Рис. 15. Раскряжевка комбинированным резом.
Расположение стандов для пиления**

4.1.2. Бревна вытаскиваются из хвойных деревьев. По обе стороны бревна вдоль продольной оси наносятся краской полосы шириной 10 см. Верхний и нижний пропилы должны встретиться внутри этих полос, но не идти дальше. На верхней части бревна проводится 20-ти см полоса для обозначения начала пиления сверху бревна.

4.2. Участник отрезает один диск от каждого бревна в определенной последовательности. Вначале он делает рез снизу в зону 10-ти сантиметровых полос, затем делает рез сверху вниз. Толщина диска должна быть не менее 30 мм и не более 80 мм.

Задача считается выполненной, если оба диска отделены от бревна и падают на землю.

4.2.1. Если один или оба диска не падают на землю, участник не получает очков (см. пункт 7 протокола).

4.2.2. Если торцовая часть бревна скошена более чем на 2 градуса или имеется порог более 5 мм, то участник имеет право отпилить резервной пилой диск для устранения недостатков.

4.3. Выполнение раскряжевки комбинированным резом. Участник подходит к стартовой линии, запускает двигатель пилы, ставит пилу

шиной позади стартовой линии, которая находится на расстоянии 2 метров от первого бревна и ждет команды судьи.

4.3.1. После сигнала «Старт» начинается отсчет времени и участник выполняет упражнение в следующей последовательности:

берет пилу и подходит к первому бревну;

пилит снизу вверх, вторгаясь в 10-ти сантиметровые полосы;

выводит пилу из пропила и отделяет диск от бревна пилением сверху, начиная пиление в пределах отмеченной 20-ти сантиметровой верхней зоны и заканчивая в пределах 10-ти сантиметровых боковых полос;

останавливает движение цепи;

переходит к следующему бревну и повторяет на нем пиление сначала снизу и затем сверху;

останавливает движение цепи и отходит за финишную линию.

Отсчет времени прекращается, когда второй диск падает и касается земли.

Закончив свое выступление, участник передает пилу судьям, так как затяжку шины нельзя исправить до следующего выступления.

Если цепь заклинивает или она падает с шины или одна или несколько гаек падает с зажимной крышки, участник получает «0» очков за время раскряжевки комбинированным резом и за упражнение – «установка новой цепи» (см. пункт 20 протокола). Пила готовится снова и раскряжевка заканчивается.

4.4. Оценка упражнения.

4.4.1. Время отмечается в протоколе в пункте 1. Назначается 50 очков за идеальное время в зависимости от объема двигателя:

Группа пил	Объем двигателя	Идеальное время	Очки за идеальное время
Группа 1	46 – 55 см.куб	30 сек	50
Группа 2	> 56 см.куб	27 сек	50

За каждую секунду сверх идеального времени участник лишается одного очка. За каждую секунду менее – присуждается 1 очко.

Таблица 10

Очки за время раскряжевки комбинированным резом

Группа 1, сек	Группа 2, сек	Очки
Далее + 1 очко/сек	Далее + 1 очко/сек	
25	22	55

26	23	54
27	24	53
28	25	52
29	26	51
30	27	50
31	28	49
32	29	48
33	30	47
34	31	46
35	32	45
Далее - 1 очко/сек	Далее - 1 очко/сек	

Время измерения с точностью 0,1 сек округляется до большего или меньшего значения целой секунды.

4.4.2. Перпендикулярность реза, которая отмечается в пункте 2 протокола.

Перпендикулярность измеряется на обоих бревнах по вертикали и горизонтали оптическим угломером с точностью до 30 угловых минут. Отклонение реза от прямого угла записывается на диске. Значение округляется до половины целого градуса. Присуждается максимум 30 очков за бревно. Очки присуждаются согласно таблице 11 на основе наибольшей зафиксированной разницы.



Рис. 16. Измерение перпендикулярности реза и высоты выступа

Таблица 11

4.4.3. Угол между плоскостью реза и поверхностью бревна при раскряжевке

Отклонение	Очки	Отклонение	Очки

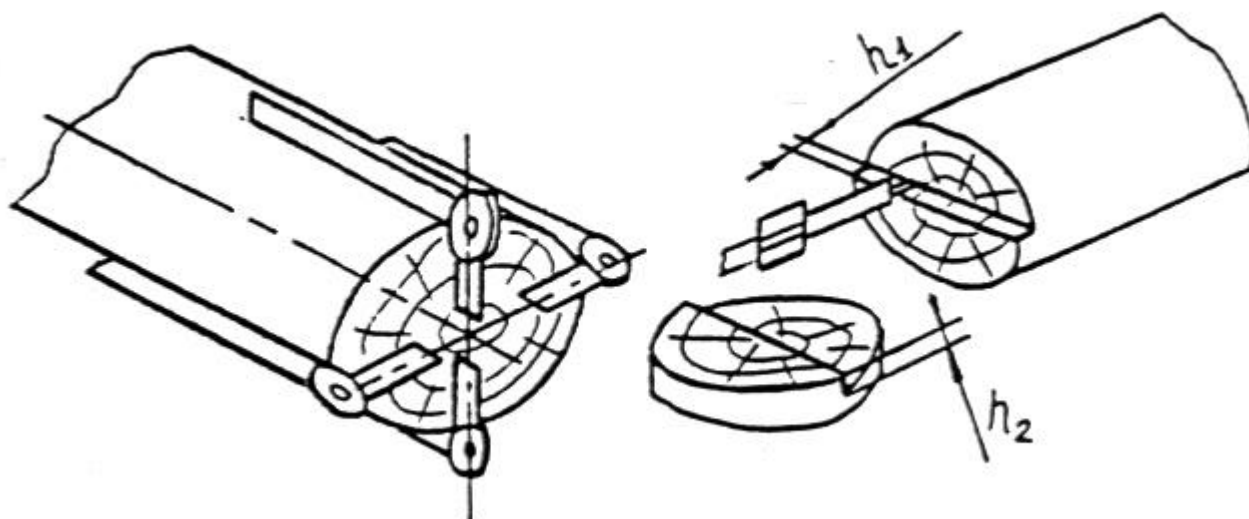
90°00' - 89°00'	30	86°59' - 86°30'	11
88°59' - 88°30'	25	86°29' - 86°00'	8
88°29' - 88°00'	20	85°59' - 85°30'	5
87°59' - 87°30'	17	85°29' - 85°00'	2
87°29' - 87°00'	14	84°59' - 84°30'	0

4.4.4. Расстояние между плоскостями двух резов (высота выступа), отмечаемое в протоколе пункт 3 измеряется с точностью до 1 мм на конце бревна и на диске в зоне отмеченной полосы. Значение высот выступа заносится на диск. Назначается максимум 45 очков за бревно. Очки начисляются согласно таблице 12 на основе наибольшей зафиксированной разницы.

Таблица 12

Очки за несовпадение резов при раскряжевке сверху и снизу, мм

Высота выступа	Очки	Высота выступа	Очки
> 15	0	7	24
14	3	6	27
13	6	5	30
12	9	4	33
11	12	3	36
10	15	2	40
9	18	< 1	45
8	21		

4.4.5. Начало верхнего реза за пределами отметки заносится в протокол в пункт 5 штраф – 50 очков.

Штрафные очки даются за следующие недостатки:

4.4.6. Один из членов группы измерения (судей) будет следить исключительно за пропилами и соблюдением их совпадений сверху и снизу в пределах 10-ти см полосы.

4.4.7. Пропилы снизу и сверху должны встретиться в пределах боковых 10-ти см полос. Этот факт фиксируется в пункте 4 и пункте 8 протокола. Количество штрафных очков – 50 за бревно.

Правильно

Неправильно



Рис. 17. Окончание реза в отмеченной боковой зоне

Правильно

Неправильно

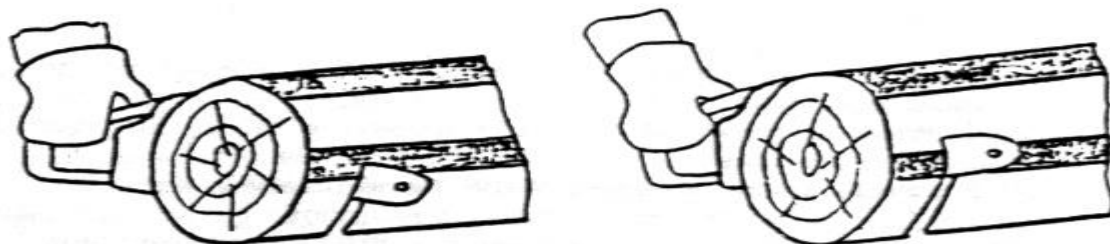

Рис. 18. Как следует начинать распиловку

4.4.8. Толщина диска менее 30 мм и более 80 мм – 50 штрафных очков, пункт 6 протокола.

4.4.9. Нанесение повреждения глубиной более 10 мм во время начала верхнего реза, пункт 9 протокола, 20 штрафных очков.

4.5. Нарушения общих правил техники безопасности в соответствии с таблицей 1 заносятся в протокол в пункты 10–19.

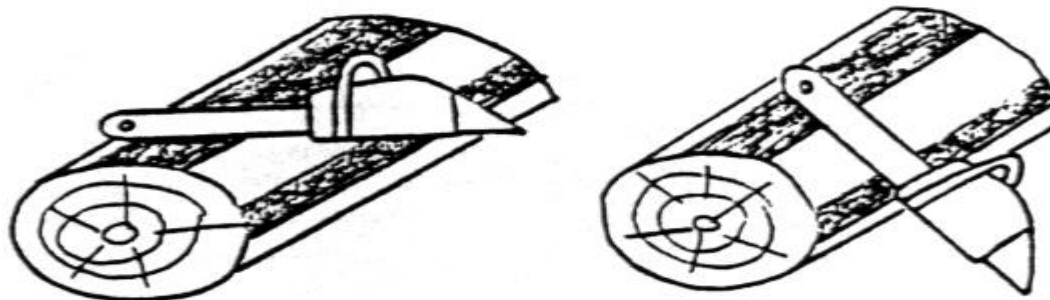
4.6. Если цепь заклинивает или падает с шины или одна (и более) гайка падает с зажимной крышки, участник получает «0» очков за время. Остальные параметры замеряются и записываются в пункте 20 протокола, отмечается неисправность пилы.

4.7. В случае равных результатов победителем является участник, чьи резы ближе друг к другу. Если эти результаты одинаковы, победителем является тот, у кого лучшее время выполнения упражнения.

Упражнение V. ТОЧНОСТЬ РАСПИЛИВАНИЯ

5.1. Подготовка упражнения.

5.1.1. На двух рядом параллельно установленных стендах горизонтально укладываются 2 обточенных бревна диаметром 35 см и длиной 4,0 – 4,5 м. Основания стендов располагаются вровень с поверхностью площадки.

Оба основания стендов частично покрыты 3-х сантиметровым слоем влажных опилок таким образом, чтобы участник не мог видеть границу

между бревном и основанием, а также границу между основанием и землей. Бревно размещается на основании так, что с одного края основания остается 20 см свободного места. Это свободное место должно быть внутри между двумя бревнами (рис. 19).



Рис. 19. Точная раскрывка. Расположение стенов (упор и стоп-диск не показаны)

5.1.2. Основания стенов должны быть размещены на земле, как показано на рис. 20. Они должны быть прочными, лежать ровно, иметь ровную поверхность.

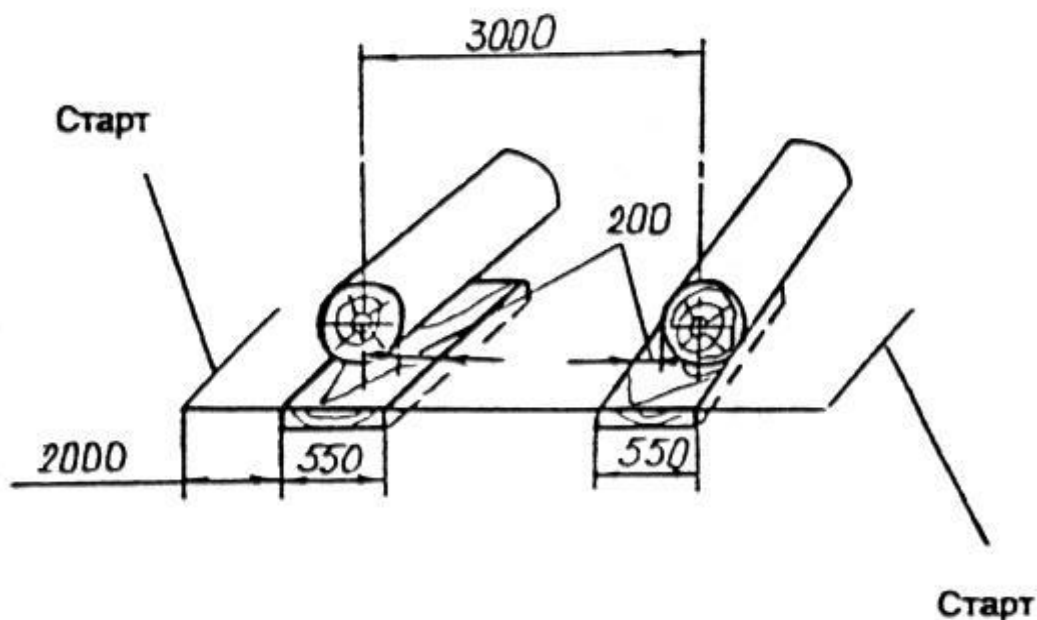

Рис. 20. Точная раскрывка (показаны упор и стоп-диск)

5.1.3. Участник должен отпилить диск от конца каждого бревна таким образом, чтобы цепь пилы не коснулась основания. Толщина диска должна быть не менее 30 и не более 80 мм. Диск должен быть отпилен под прямым углом к продольной оси бревна. Для предотвращения скалывания отпиливаемого диска каждое бревно снабжено упором с грузом весом 10 килограмм. Размеры показаны на рис. 20. Если торец бревна имеет отклонение от прямого угла более чем 2° , участник имеет право на корректировку перед выполнением упражнения.

5.2. Выполнение точной раскряжевки.

5.2.1. Участник может сам определить свое исходное направление при старте. Он ставит пилу с работающим двигателем на выбранной им стартовой линии, которая находится на расстоянии 2 м от ближайшего бревна. Здесь он ждет команды судьи.

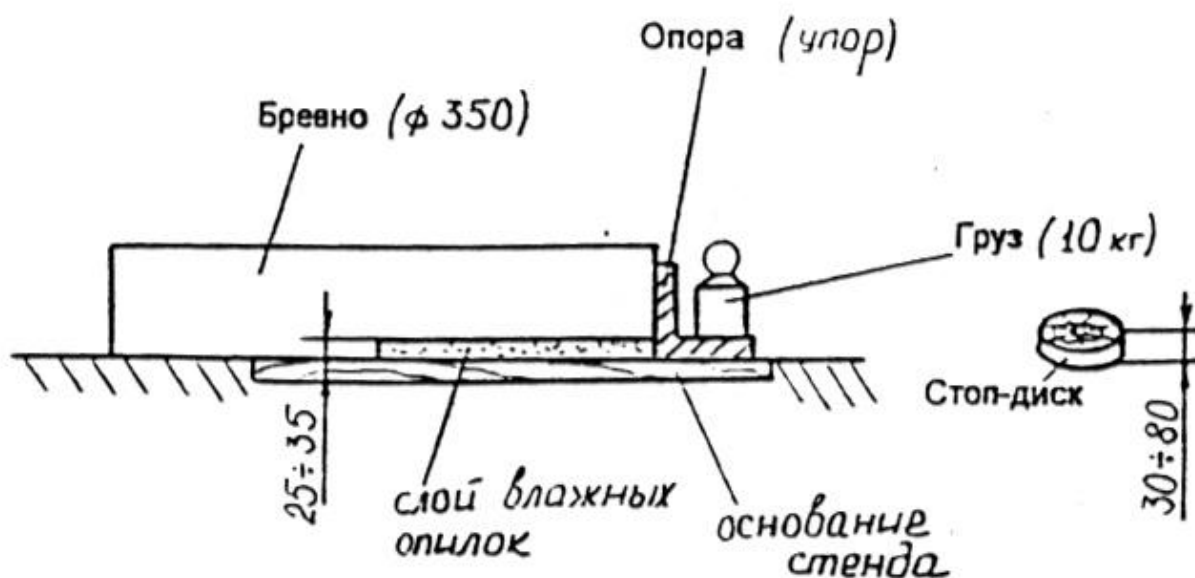
5.2.2. После сигнала «Старт» начинается отсчет времени и участник должен выполнить следующие приемы:

- взять пилу и подойти к первому бревну;
- отпилить диск без касания цепью основания;
- остановить движение цепи;
- перейти к следующему бревну;
- отпилить диск, остановить цепь и поставить пилу на стоп-диск, находящийся на земле рядом с бревном.

5.2.3. Отсчет времени прекращается в момент, когда пила ставится на стоп-диск.

5.2.4. Если при выполнении упражнения цепь заклинивает или спадает с шины или с крышки падает одна или несколько гаек крепления шины, участник получает 0 очков за время точной раскряжевки, а также теряет очки, набранные за установку новой цепи (п.17 протокола). Пила готовится вновь, и упражнение выполняется до конца.

5.2.5. Затраченное время заносится в п.1 протокола. Очки назначаются в зависимости от объема цилиндра двигателя пилы.

Группа 1: $46-55 \text{ см}^3$ 30 сек. = 50 очков

Группа 2: 56 см^3 27 сек. = 50 очков

За каждую секунду сверх идеального времени участнику снимается 1 очко. За каждую секунду менее этого времени участнику должно присуждаться 1 очко.

Таблица 13

Очки за время точной раскряжевки

Группа 1, сек	Группа 2, сек	Очки
Далее + 1 очко/сек.	Далее + 1 очко/сек.	
25	22	55
26	23	54

27	24	53
28	25	52
29	26	51
30	27	50
31	28	49
32	29	48
33	30	47
34	31	46
35	32	45
Далее - 1 очко/сек.	Далее - 1 очко/сек.	



Рис. 21. Использование угломера при определении перпендикулярности реза

5.2.6. Перпендикулярность реза по отношению к продольной оси бревна отмечается в пункте 2 протокола. Косорез измеряется на торцах обоих бревен в горизонтальном и вертикальном направлениях с точностью до 30 угловых минут (3 измерения). Для каждого бревна отмечается наибольшая разница между 90° и полученным значением. За каждое бревно назначается максимум 20 очков согласно таблице 14.

Таблица 14.

Отклонение плоскости пропила от прямого угла относительно продольной оси бревна

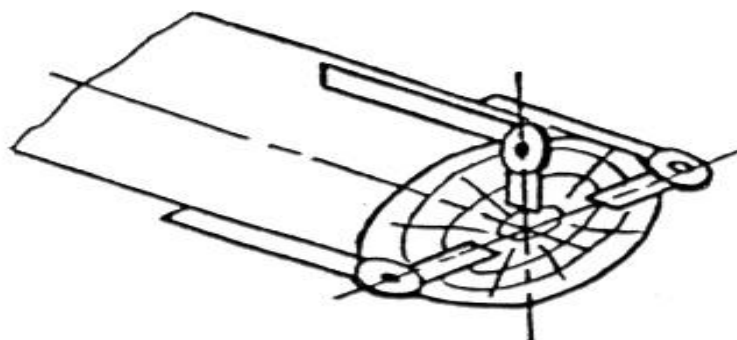
Отклонение	Очки	Отклонение	Очки
$90^\circ 00' - 89^\circ 00'$	20	$86^\circ 59' - 86^\circ 30'$	4
$88^\circ 59' - 88^\circ 30'$	15	$86^\circ 29' - 86^\circ 00'$	3
$88^\circ 29' - 88^\circ 00'$	10	$85^\circ 59' - 85^\circ 30'$	2
$87^\circ 59' - 87^\circ 30'$	8	$85^\circ 29' - 85^\circ 00'$	1
$87^\circ 29' - 87^\circ 00'$	6	$84^\circ 59' - 84^\circ 30'$	0

5.2.7. Точность раскрывки (пункт 3 протокола). Если участник распиливает бревно без касания основания станка, он получает 80 очков за бревно. Если цепь касается поверхности основания, участник получает за

это бревно "0" очков. Часть бревна, оставшаяся не распиленной, всегда измеряется под прямым углом к плоскости основания в максимальном месте (рис.22). Измерения производятся с точностью 0,1 мм и обычно округляются до целого миллиметра. Очки начисляются согласно таблице 15.



Рис. 22. Измерение недопиленной части бревна

Таблица 15

Очки за точность раскряжевки

Толщина недопиленной части, мм	Очки	Толщина недопиленной части, мм	Очки
0	80	20	40
1	78	21	38
2	76	22	36
3	74	23	34
4	72	24	32
5	70	25	30
6	68	26	28
7	66	27	26
8	64	28	24
9	62	29	22
10	60	30	20
11	58	31	18
12	56	32	16
13	54	33	14
14	52	34	12
15	50	35	10
16	48	36	8
17	46	37	6
18	44	38	4
19	42	39	2
		> 40	0

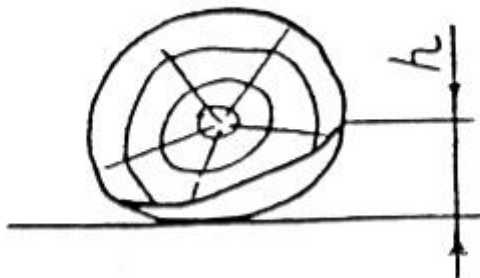
Штрафные очки назначаются в следующих случаях:

толщина диска менее 30 или более 80 мм, п.4 протокола. Назначается 50 штрафных очков за диск;

перешагивание через бревно или упор при переходе от одного бревна к другому, п.5 протокола. Назначается 50 штрафных очков за бревно, рис. 23.



Рис. 23. Перешагивание через бревно и упор

если участник отодвигает опилки с основания руками или ногой, он дисквалифицируется, протокол пункт 16;

нарушения общих правил техники безопасности, согласно таблицы 1, пункты 7-15 протокола.

5.2.8. В случае равного результата победителем является участник, набравший больше очков за точность. В случае равных очков за точность побеждает участник, показавший лучшее время.



Рис. 24. Обустройство площадки, подготовленной для проведения соревнований на валке хлыстов и обрезке сучьев (пример)

1 – резервные хлысты; 2 – зона валки хлыстов; 3 – азимут направления валки;
 4 – зона безопасности не менее 50 м; 5 – автодорога; 6 – аварийная бригада;
 7 – стоянка автотранспорта; 8 – площадка для соревнований на стендовых упражнениях; 9 – буфет; 10 – зона обустройства площадки; 11 – транспортные пути; 12 – вспомогательный трактор; 13 – место для курения; 14 – места для зрителей; 15 – места для оргкомитета и жюри; 16 – распорядитель по площадке; 17 – табло соревнований; 18 – места для участников; 19 – места для спонсоров (сервисных центров); 20 – площадка для опробования бензопил; 21 – площадка для соревнований по обрезке сучьев.



Рис. 25. Подготовка пилы к работе. Устройство стола. Место старта участника.

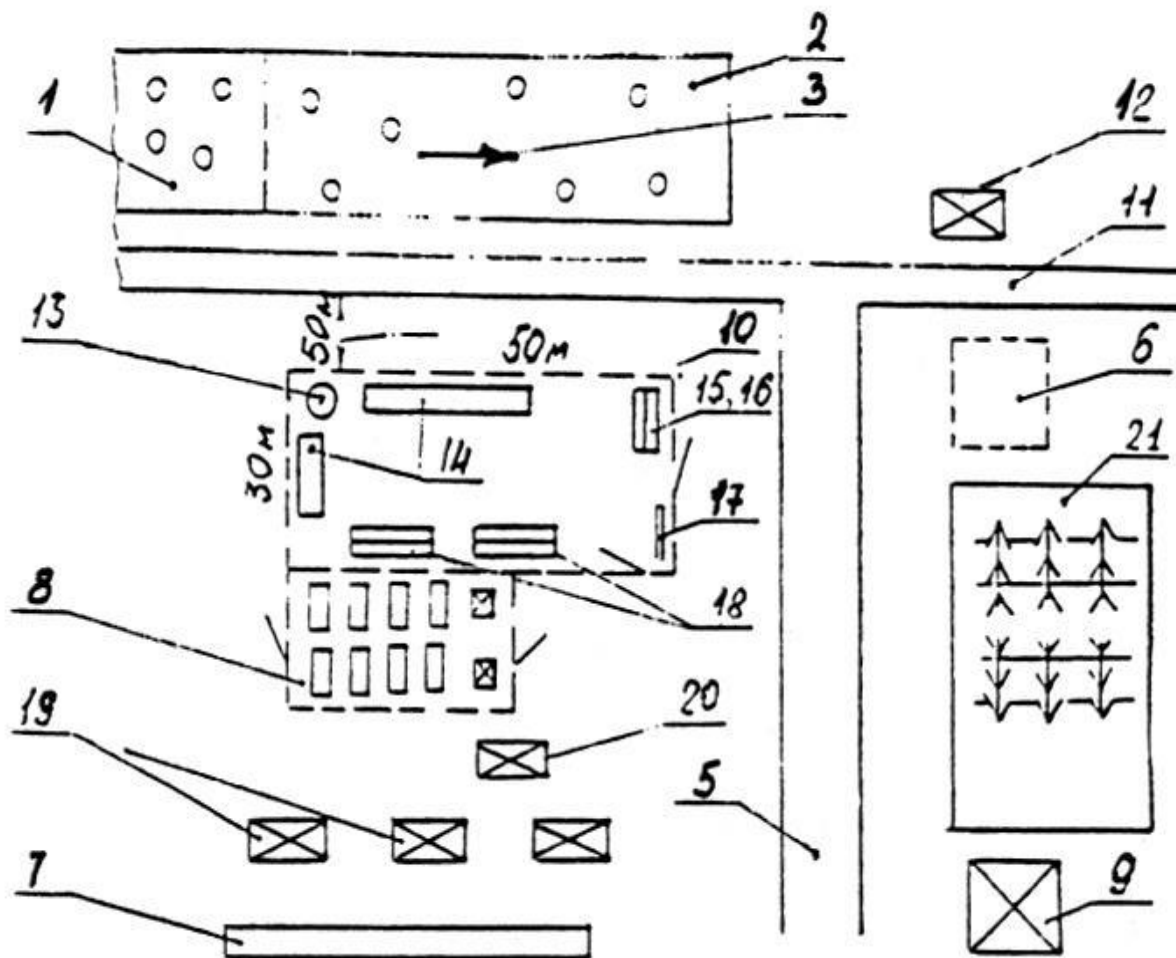

Рис. 26. Комбинированная раскрывка. Устройство стенов

Устройство стенда правого исполнения

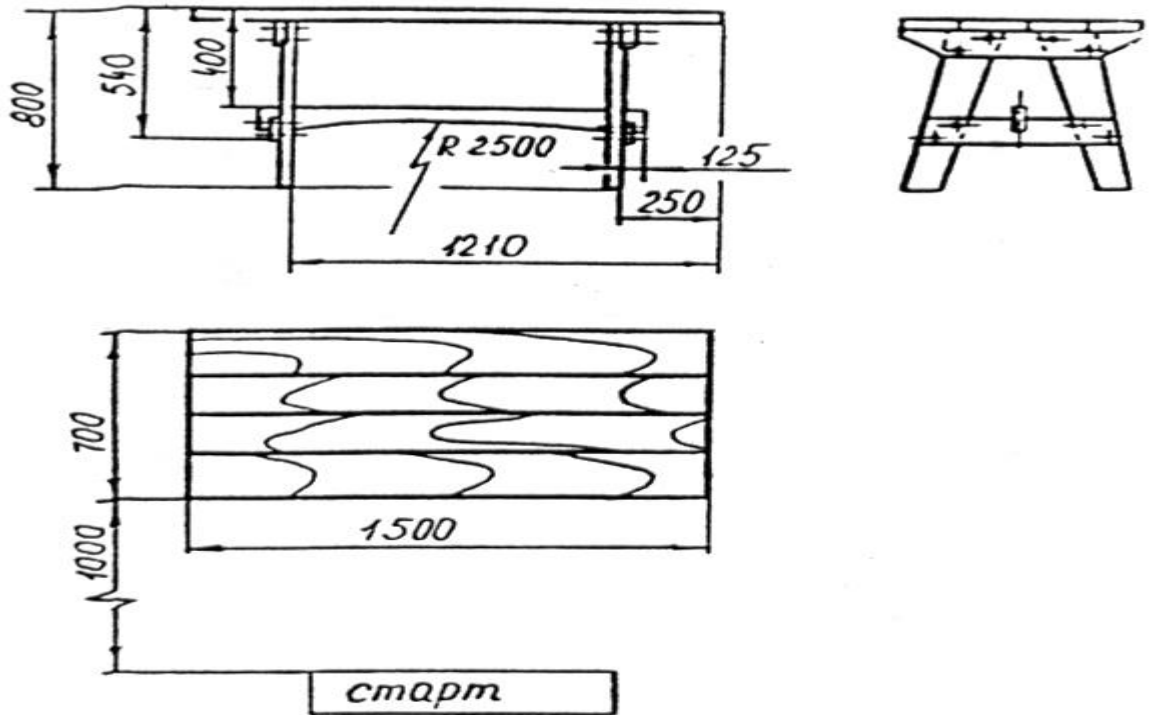

Вид А

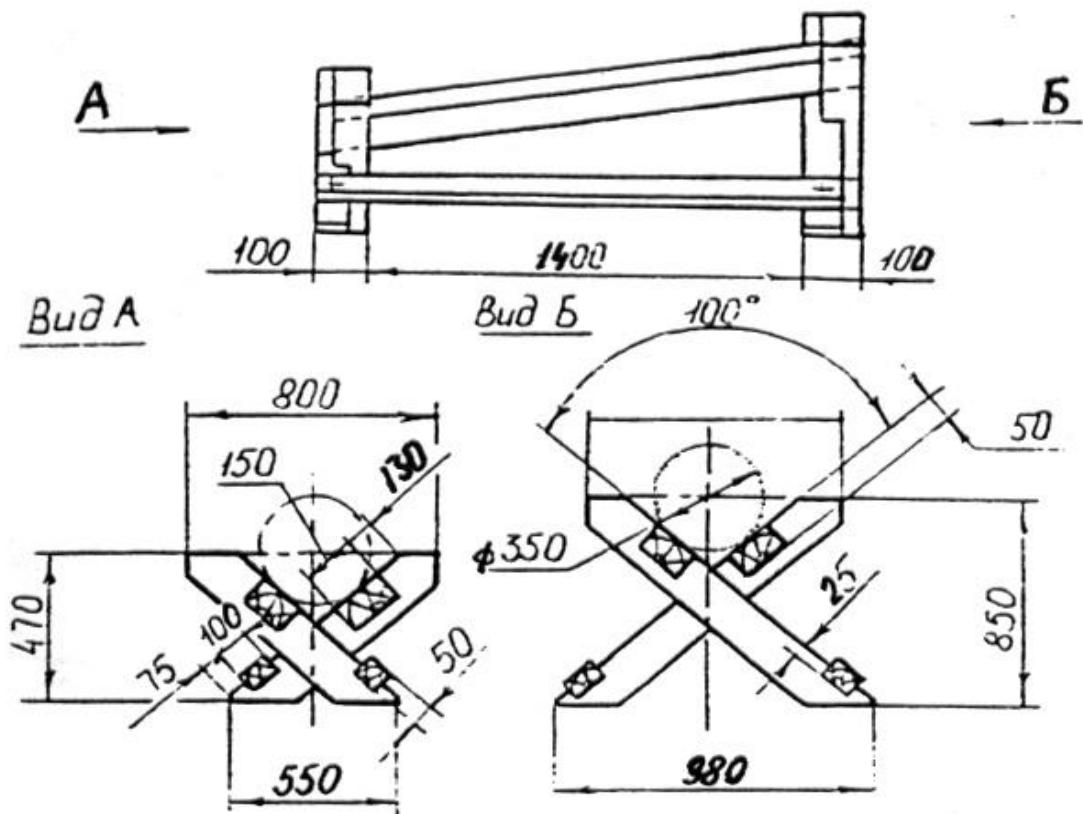
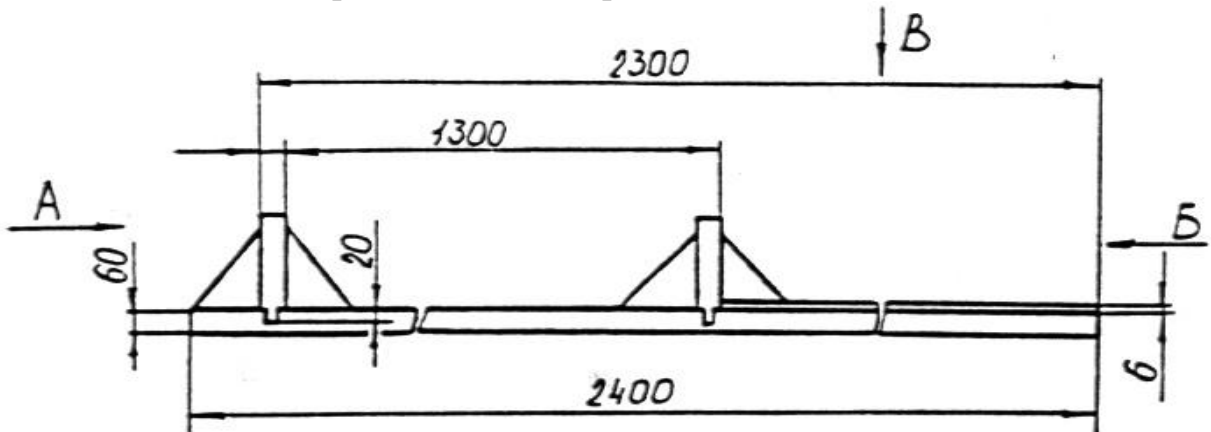
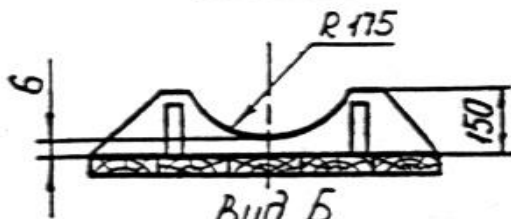

Вид Б

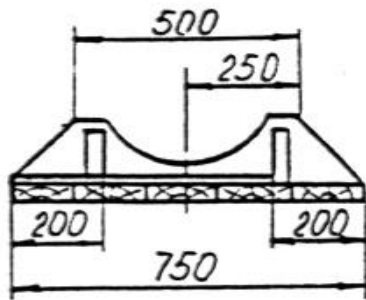

Вид В

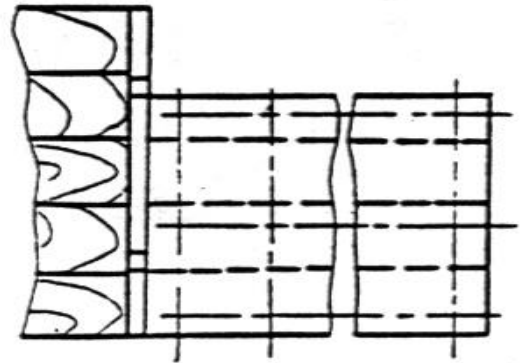

Устройство стенда левого исполнения

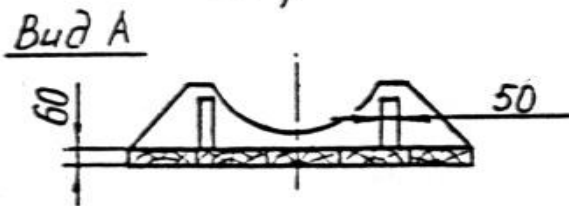

Вид А



Вид В



Рис. 27. Точность распиливания бревен

Приложение 2 к Положению
о проведении конкурса профессионального
мастерства по рабочей профессии вальщик
леса с моторными пилами среди предприятий
лесопромышленного комплекса Ханты-
Мансийского автономного округа – Югры

(наименование конкурса, соревнований)

(место проведения конкурса, соревнований)

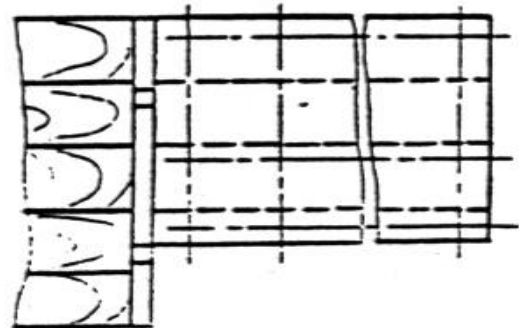
Номер участника _____

**ПРОТОКОЛ
СОРЕВНОВАНИЯ**

Участник _____
(фамилия, имя, отчество)

(предприятие)

Ф.И.О. _____

Номер участника _____

Дата _____

Марка бензопилы

СВОДНАЯ ТАБЛИЦА РЕЗУЛЬТАТОВ

№ упражнения	Наименование упражнения	Очки
1	Валка хлыстов	
2	Обрезка сучьев	
3	Подготовка пилы к работе	
4	Комбинированная раскряжевка	
5	Точность распиливания	
ИТОГО:		

Руководитель счетной группы _____
Главный судья соревнований _____

Приложение 3 к Положению
о проведении конкурса профессионального
мастерства по рабочей профессии вальщик
леса с моторными пилами среди предприятий
лесопромышленного комплекса Ханты-
Мансийского автономного округа – Югры

ПРОТОКОЛ 1
«ВАЛКА ХЛЫСТА»

Участник _____

Номер участника _____

(Ф.И.О.)

Дата _____ 20__ г.

Марка бензопилы _____

№	Расстояние между вспомогательным кольшком и вешкой		Направление валки				Примечание	
	Правый	Левый	см	см	D 1,3 м min мм			D 0 м min мм
	ПАРАМЕТРЫ / ОЦЕНКА		Ед. изм.	Результат	Очки			
				+	-			
1	Время валки (60 очков)		с					
2	Отклонение от направления валки (400 очков)		см					
3	Глубина подпила (20 очков)		см					
4	Угол подпила (60 очков)		°					
5	Ширина недопила (60 очков)	min	мм					
		max	мм					
6	Разница высот между низом подпила и основным резом	min	мм					
		max	мм					
7	Слишком высокий пень (- 100 очков)			Нет, Да				
8	Длина отщела (- 5 очков за 10 см)		см					
9	Неправильный отход от хлыста (- 20 очков)			Нет, Да				
10	Нестандартная маркировка (- 50 очков)			Нет, Да				
11	Появление в зоне соревнования без вызова (- 50 очков)			Нет, Да				
12	Работа без каски, защиты глаз, ушей, обуви, перчаток (- 20 очков)			Нет, Да				
13	Неправильный запуск пилы (- 30 очков)			Нет, Да				
14	Преждевременный старт (- 20 очков)			Нет, Да				
15	Касание цепи рукой при работающем двигателе (- 50 очков за нарушение)			Нет, Да				
16	Передвижение с места на место с вращающейся цепью (- 50 очков за нарушение)			Нет, Да				
17	Пила не запускается 5 мин (- 30 очков)			Нет, Да				
18	Использование работающей пилы с вращающейся цепью одной рукой (- 20 очков)			Нет, Да				
19	Травма, не требующая медицинскую помощь (- 30 очков)			Нет, Да				
20	Травма, требующая медицинскую помощь (- 50 очков)			Нет, Да				
21	Непредвиденная ситуация, установленная командой «Стоп» «без повторного старта»			Нет, Да				
ИТОГО ОЧКОВ:								
ВСЕГО:								
Подпись судьи, участника, руководителя счетной группы (с указанием времени)								
			(подпись)		(время)			

Приложение 4 к Положению
о проведении конкурса профессионального
мастерства по рабочей профессии вальщик
леса с моторными пилами среди предприятий
лесопромышленного комплекса Ханты-
Мансийского автономного округа – Югры

ПРОТОКОЛ 2
«ОБРЕЗКА СУЧЬЕВ»

Участник _____
(Ф.И.О.)

Номер участника _____

Дата _____ 20__ г.

Марка бензопилы _____

№	ПАРАМЕТРЫ / ОЦЕНКА	Ед. изм.	Результат	Очки		Примечание
				+	-	
1	Очки за качество работы (200 очков)					
2	Время (30 сек = 200 очков)	с				
3	«Пеньки» > 5 мм (- 20 очков за пенек)	шт.				
4	Повреждения глубиной > 5 мм (- 20 очков)	шт.				
5	Повреждения длиной 35 см и более (- 40 очков за повреждение)	шт.				
6	Необрезанные сучья в зоне обрезки (- 30 очков за сук)	шт.				
7	Передвижение с вращающейся цепью со своей стороны ствола (- 20 очков за нарушение)	шт.				
8	Отбрасывание сучьев руками при вращающейся цепи (- 20 очков за нарушение)	шт.				
9	Преждевременный старт (- 20 очков)		Нет, Да			
10	Появление в зоне соревнования без вызова (- 50 очков)		Нет, Да			
11	Работа без каски, защиты глаз и ушей, спецобуви, спецодежды и перчаток (- 20 очков)		Нет, Да			
12	Неправильный запуск пилы (- 30 очков)		Нет, Да			
13	Касание цепи рукой при работающем двигателе (- 50 очков за нарушение)		Нет, Да			
14	Передвижение с места на место с вращающейся цепью после окончания обрезки сучьев (- 20 очков)		Нет, Да			
15	Пила не заводится в течение 5 мин (- 30 очков)		Нет, Да			
16	Использование работающей пилы с вращающейся цепью одной рукой (- 50 очков)		Нет, Да			
17	Травма, не требующая медицинскую помощь (- 20 очков)		Нет, Да			
18	Травма, требующая медицинскую помощь (- 50 очков)		Нет, Да			
ИТОГО ОЧКОВ:						
ВСЕГО:						
Подпись судьи, участника, руководителя счетной группы (с указанием времени)						
		(подпись)		(время)		

Приложение 5 к Положению
о проведении конкурса профессионального
мастерства по рабочей профессии вальщик
леса с моторными пилами среди предприятий
лесопромышленного комплекса Ханты-
Мансийского автономного округа – Югры

ПРОТОКОЛ 3
«ЗАМЕНА ПИЛЬНОЙ ЦЕПИ»

Участник _____
(Ф.И.О.)

Номер участника _____

Дата _____ 20__ г.

Марка бензопилы _____

Группа пилы			I		II	
№	ПАРАМЕТРЫ / ОЦЕНКА	Ед. изм.	Результат	Очки		Примечание
				+	-	
1	Время	с				
2	Преждевременный старт, дисквалификация после трех попыток. Количество попыток.		Нет, Да			
3	Падение старой цепи или гайки на землю (- 20 очков)		Нет, Да			
4	Шина не поворачивалась (- 50 очков)		Нет, Да			
5	Неправильное натяжение цепи (- 50 очков)		Нет, Да			
6	Подгонка пильного аппарата после выступления (- 50 очков)		Нет, Да			
7	Появление в зоне соревнования без вызова (- 50 очков)		Нет, Да			
8	Работа без средств защиты, спецобуви и спецодежды (- 20 очков)		Нет, Да			
9	Травма, не требующая медицинскую помощь (- 20 очков)		Нет, Да			
10	Травма, требующая медицинскую помощь (- 50 очков)		Нет, Да			
11	Цепь заклинивает или спадает с шины. Гайка падает на землю (0 очков)		Нет, Да			
ИТОГО ОЧКОВ:						
ВСЕГО:						
Подпись судьи, участника, руководителя счетной группы (с указанием времени)						
		(подпись)		(время)		

Приложение 6 к Положению
о проведении конкурса профессионального
мастерства по рабочей профессии вальщик
леса с моторными пилами среди предприятий
лесопрмышленного комплекса Ханты-
Мансийского автономного округа – Югры

ПРОТОКОЛ 4
«КОМБИНИРОВАННАЯ РАСКРЯЖЕВКА СТВОЛОВ»

Участник _____
(Ф.И.О.)

Номер участника _____

Дата _____ 20__ г.

Марка бензопилы _____

Группа пилы			Резуль- тат	I		II
№	ПАРАМЕТРЫ / ОЦЕНКА	Ед. изм.		Очки		
			+	-	Приме- чание	
1	Время	с				
2	Перпендикулярность реза (30 очков бревно)	бревно 1	град/ мин			
		бревно 2				
3	Высота выступа (45 очков бревно)	бревно 1	мм			
		бревно 2				
4	Перепиливание через 10-ти см полосу снизу (- 50 очков бревно)	бревно 1	Нет, Да			
		бревно 2	Нет, Да			
5	Неправильное начало верхнего реза (- 50 очков бревно)	бревно 1	Нет, Да			
		бревно 2	Нет, Да			
6	Диск менее 30 мм или более 80 мм (- 50 очков за диск)	бревно 1	Нет, Да			
		бревно 2	Нет, Да			
7	Диск не упал на землю	бревно 1	Нет, Да			
		бревно 2	Нет, Да			
8	Пропил через 10-ти см полосу при резе сверху (- 50 очков за бревно)	бревно 1	Нет, Да			
		бревно 2	Нет, Да			
9	Повреждение глубже 10 мм при начале пиления сверху (- 20 очков)	бревно 1	Нет, Да			
		бревно 2	Нет, Да			
10	Появление в зоне соревнования без вызова (- 50 очков)		Нет, Да			
11	Работа без каски, защиты глаз и ушей, обуви, перчаток (- 20 очков за нарушение)		пункт			
12	Неправильный запуск пилы (- 30 очков)		пункт			
13	Преждевременный старт (- 20 очков)		Нет, Да			
14	Касание цепи рукой при работающем двигателе (- 30 очков)		Нет, Да			
15	Передвижение с места на место при вращающейся цепи (- 20 очков за нарушение)		Нет, Да			
16	Пила не запускается в течение 5 мин (- 30 очков)		Нет, Да			
17	Использование работающей пилы с вращающейся цепью одной рукой (- 20 очков)		Нет, Да			
18	Травма, не требующая медицинскую помощь (- 20 очков)		Нет, Да			
19	Травма, требующая медицинскую помощь (- 50 очков)		Нет, Да			
20	Цепь заклинило или она упала с шины, гайка упала на землю		Нет, Да			
ИТОГО ОЧКОВ:						
ВСЕГО:						
Подпись судьи, участника, руководителя счетной группы (с указанием времени)						
			(подпись)		(время)	

Приложение 7 к Положению
о проведении конкурса профессионального
мастерства по рабочей профессии вальщик
леса с моторными пилами среди предприятий
лесопромышленного комплекса Ханты-
Мансийского автономного округа – Югры

ПРОТОКОЛ 5
«ТОЧНОСТЬ РАСКРЯЖЕВКИ»

Участник _____
(Ф.И.О.)

Номер участника _____

Дата _____ 20__ г.

Марка бензопилы _____

Группа пилы				I		II	
№	ПАРАМЕТРЫ / ОЦЕНКА		Ед. изм.	Результат	Очки		Примечание
					+	-	
1	Время		с				
2	Перпендикулярность реза (20 очков бревно)	бревно 1	град/ мин				
		бревно 2					
3	Высота недопила – точность распила (80 очков бревно)	бревно 1	мм				Касание настила
		бревно 2					
4	Диск менее 30 мм или более 80 мм (- 50 очков за диск)	бревно 1		Нет, Да			
		бревно 2		Нет, Да			
5	Перешагивание через бревно или упор при переходе к следующему бревну (- 50 очков бревно)			Нет, Да			
				Нет, Да			
6	Появление в зоне соревнования без вызова (- 50 очков)			Нет, Да			
7	Работа без каски, защиты глаз и ушей, обуви, перчаток, спецодежды (- 20 очков за нарушение)			Нет, Да			
8	Неправильный запуск пилы (- 30 очков)			Нет, Да			
9	Преждевременный старт (- 20 очков)			Нет, Да			
10	Касание цепи рукой при работающем двигателе (- 50 очков)			Нет, Да			
11	Передвижение с места на место при вращающейся цепи (- 20 очков за каждое нарушение)			Нет, Да			
12	Пила не запускается в течение 5 мин (- 30 очков)			Нет, Да			
13	Использование работающей пилы с вращающейся цепью одной рукой (- 20 очков)			Нет, Да			
14	Травма, не требующая медицинскую помощь (- 20 очков)			Нет, Да			
15	Травма, требующая медицинскую помощь (- 50 очков)			Нет, Да			
16	Удаление опилок с основания станда (ДИСКВАЛИФИКАЦИЯ)	бревно 1		Нет, Да			
		бревно 2		Нет, Да			
17	Цепь заклинило или она упала с шины, гайка упала на землю			Нет, Да			
ИТОГО ОЧКОВ:							
ВСЕГО:							
Подпись судьи, участника, руководителя счетной группы (с указанием времени)							
			(подпись)		(время)		

Приложение 8 к Положению
о проведении конкурса профессионального
мастерства по рабочей профессии вальщик
леса с моторными пилами среди предприятий
лесопромышленного комплекса Ханты-
Мансийского автономного округа – Югры

ИЗМЕРИТЕЛЬНЫЕ И СЧЕТНЫЕ ИНСТРУМЕНТЫ

Наименование	Назначение	Точность измерения	Требуемое количество
секундомер	Проведение хронометрических измерений	0,1 сек	8-10
Маятниковый угломер	Измерение установки стандов и др.	1°	1-2
Угломер оптический	Измерение угла подпила, косорезов и т.д.	5 мин	2-3
Динамометрический ключ 5 кГм	Затягивание гаек, крепления шины	0,1 кГм	1-2
Штангенциркуль, 150 мм	Измерение параметров подпила, недопила, превышения, порога, диаметра сучьев и т.д.	0,1 мм	3-4
Измерительная линейка длиной 15, 20, 30, 40 см	Измерение параметров подпила, недопила, превышения, порога и т.д.	1мм	5-6
Мерная вилка	Измерение диаметра хлыстов	1 см	1-2
Рулетка с пределами измерений 2, 5, 20 м	Установка вешки при валке хлыстов, измерение отклонения ствола от вешки	1 см	3-4
Шаблон для определения безопасной зоны на валке	Определение безопасной зоны на валке	1°	2
Шаблон для определения глубины подпила	Измерение глубины подпила	1мм	2
Шаблон для определения высоты пенька на обрезке сучьев	Определение правильно срезанных сучьев	1мм	2
Динамометр для определения натяжения пильной цепи, 10 кгс	Определение натяжения пильной цепи	0,1 кг	2
Вычислительная техника	Обработка протоколов соревнований и т.д.	0,1	3-4

Приложение 9 к Положению
о проведении конкурса профессионального
мастерства по рабочей профессии вальщик
леса с моторными пилами среди предприятий
лесопромышленного комплекса Ханты-
Мансийского автономного округа – Югры

МЕТОДЫ ИЗМЕРЕНИЙ

1. **ВРЕМЯ** - фиксируется не менее чем двумя измерениями с точностью до 0,1 секунды и заносятся в протокол. Счетная группа определяет среднее значение и округляет до секунды.
2. **ЛИНЕЙНЫЕ** измерения ведутся с точностью до 0,1 мм или см, затем округляются до целого числа (0,5 и больше в большую сторону, 0,4 и менее в меньшую).
3. **УГЛОВЫЕ** измерения ведутся с точностью до 5 минут.
4. **ТОЧНОСТЬ ВАЛКИ** - измеряется от центра вешки (колышков) до продольной центральной оси ствола хлыста с точностью 1 см. При отклонении 0 см – максимум очков – 400.
5. **ГЛУБИНА ПОДПИЛА** - замеряется под корой от середины пня с точностью до 1 см. При глубине подпила 7–12 см максимум 20 очков.
6. **УГОЛ ПОДПИЛА** - измеряется оптическим угломером в средней части выпиленного куска. При угле 45–55° – максимум очков – 60.
7. **ШИРИНА НЕДОПИЛА** - измеряется в основании на пне штангенциркулем в самом широком и самом узком местах. Оба измерения заносятся в протокол. Засчитывается результат, дающий минимум очков. Максимум очков – 60 при недопиле 25–35 мм.
8. **РАЗНИЦА ВЫСОТ ПРОПИЛОВ** - измеряется штангенциркулем на пне у основания недопила в вертикальном направлении в наибольшем и наименьшем местах с учетом следа наклонного реза подпила. Разница высот определяется расстоянием между основным резом и подпилотом. Зачет идет по худшему показателю. Максимум очков – 60 за разницу высот от 10 до 30 мм.
9. **ВЫСОКИЙ ПЕНЬ** - на комле спиленного хлыста должна оставаться хотя бы часть ограниченной линии, или расстояние от центра метки уровня груди до верхней кромки основного реза должно быть 110 см. При несоблюдении этих условий штраф 100 очков.
10. **ОТЩЕП ИЛИ ТРЕЩИНА** - измеряется длина линейкой при толщине у основания более 50 мм и длине более 5 см. Штраф 5 очков за 10 см длины отщепа.
11. **ВЫСОТА СРЕЗАННЫХ СУЧЬЕВ** - замеряется по высшей точке остатка в направлении продольной оси ствола через среднюю точку сучка. Измерение производится шаблоном. Касание выступом остатка поверхности шаблона заносится в протокол и штрафуются по 20 очков за 1 «пенек».
12. **ПОВРЕЖДЕНИЕ СТВОЛА** глубиной более 5 мм - измеряется в радиальном направлении без коры. Штраф 20 очков за каждое повреждение.

13. ПОВРЕЖДЕНИЕ СТВОЛА по длине 35 см и более под корой в направлении продольной оси ствола вне зависимости от глубины повреждения. Штраф 40 очков.

14. ПЕРЕДВИЖЕНИЕ УЧАСТНИКА с работающей мотопилой и движущейся цепью – штраф 20 очков. Движением считается, когда вся ступня участника поднята от земли.

15. НАТЯЖЕНИЕ ЦЕПИ - цепь должна быть натянута так, чтобы не было просвета между низом шины и боковым звеном цепи.

16. ПЕРПЕНДИКУЛЯРНОСТЬ РЕЗА - измеряется на обоих бревнах по вертикали и горизонтали оптическим угломером. В протокол записывается максимальное отклонение реза от прямого угла. Максимум очков на раскряжевке – 30 за отклонение до 1°, на точности распиливания – 20 очков за бревно.

17. РАССТОЯНИЕ МЕЖДУ ПЛОСКОСТЬЮ ДВУХ РЕЗОВ - измеряется штангенциркулем на конце бревна и на диске в зоне отмеченной полосы. Максимум очков 45 за бревно при высоте выступа до 1мм.

18. ТЕХНОЛОГИЧЕСКИЕ ШТРАФЫ ПРИ РАСКРЯЖЕВКЕ:

несовпадение резов в пределах 10 см полос – 50 очков за бревно;

неправильное начало пиления сверху – 50 очков;

толщина диска менее 30 мм и более 80 мм – 50 очков;

нанесение повреждения глубиной более 10 мм – 20 очков.

19. ТОЧНОСТЬ РАСКРЯЖЕВКИ - при недопиле – 0 мм начисляется 80 очков, за каждый мм недопила снимается 2 очка. Если цепь коснулась стенда за это бревно «0» очков. Измерение недопила ведется в максимальном месте перпендикулярно плоскости основания.

Приложение 10 к Положению
о проведении конкурса профессионального
мастерства по рабочей профессии вальщик
леса с моторными пилами среди предприятий
лесопромышленного комплекса Ханты-
Мансийского автономного округа – Югры

ЗАЯВКА

на участие в окружном конкурсе профессионального мастерства по рабочей профессии вальщик леса с моторными пилами среди предприятий лесопромышленного комплекса Ханты-Мансийского автономного округа – Югры

Организация _____
(наименование работодателя)

Заявляет об участии _____
(Ф.И.О. конкурсанта)

в окружном конкурсе профессионального мастерства «Славим человека труда!»
Уральского федерального округа в номинации вальщик леса с моторными пилами
среди предприятий лесопромышленного комплекса Ханты-Мансийского автономного
округа – Югры

Краткая информация о конкурсанте:

Дата рождения _____

Место работы (учебы) _____

Образование (профессия (специальность)) _____

Квалификационный разряд _____

Бронирование гостиницы - да/нет *(нужное подчеркнуть)*

Паспортные данные участника конкурса (при необходимости бронирования места в гостинице) _____

Контактный телефон _____

Реквизиты заявителя (работодателя):

_____ *(юридический адрес
и фактический адрес, ф.и.о. и телефоны контактного лица; факс; e-mail;
официальный сайт)*

Сведения о сопровождающем лице (если есть)

Фамилия, имя, отчество сопровождающего лица _____

Должность _____

Контактный телефон _____

Руководитель организации, (филиала)

(подпись)

(Ф.И.О.)

« ____ » _____ 2012 г.

* Согласно требованиям Федерального закона от 27 июля 2006 года № 152-ФЗ «О персональных данных» персональные данные указываются с согласия конкурсанта и контактных лиц.».