



## Инициативный проект

«26» февраля 2021 года

№п/п	Содержание инициативного проекта	Сведения
1.	Наименование и цели инициативного проекта	«Велопарковки для жителей города Сургута». Целью проекта является установка безопасных, функциональных велопарковок, дизайн которых частично будет разработан совместно с жителями г. Сургута. Велопарковки будут установлены в местах с самым большим велосипедным трафиком в г. Сургуте, что позволит частично решить проблему отсутствия инфраструктуры для велосипедистов.
2.	Описание проблемы, решение которой имеет приоритетное значение для жителей города Сургута или его части (в том числе обоснование ее актуальности и приоритетности для жителей соответствующей территории)	Проект направлен на частичное решение проблем, связанных с растущей велосипедизацией. По состоянию на начало 2021 года, кол-во велосипедистов в г. Сургуте составляет более 30 тысяч человек, и данное число продолжает увеличиваться. Велосообщество города Сургута сформировало свой запрос на безопасные велопарковки. Установленные в городе велопарковки не отвечают требованиям велообщества: 1. Большинство установленных велопарковок не позволяют пристегнуть велосипед, без риска нанести технические повреждения (связанно с конфигурацией парковок). 2. Парковки не охраняются и зачастую не имеют систем безопасности. Проблема кражи велосипедов уже несколько лет находится на контроле у УМВД г. Сургута. Проблемы были отражены в материале за авторством Ольги Прядохы и Алексея Шахмаева от 16 февраля 2021 на телеканале «ЮГРА». «Парковка по якутской системе: зачем югорским велосипедистам зимние стоянки» <a href="https://ugra-tv.ru/news/society/parkovka_po_yakutskoy_sisteme_zachem_yugorskim_velosipedistam_zimnie_stoyanki/">https://ugra-tv.ru/news/society/parkovka_po_yakutskoy_sisteme_zachem_yugorskim_velosipedistam_zimnie_stoyanki/</a>
3.	Обоснование предложений по решению указанной проблемы (в том числе описание конкретных мероприятий по реализации инициативного проекта)	С целью решения указанной проблемы предлагается установить 15 крытых парковок. <ul style="list-style-type: none"><li>• 2 из которых будут оформлены Сургутскими художниками (граффити, стрит-арт)</li><li>• 2 будут оформлены детьми с ограниченными возможностями на социальной акции, организованной для них инициативной группой. Рисунки наносятся краской с помощью кистей, маркеров, в последствии покрыты лаком для сохранения.</li><li>• 11 парковок будут оформлены с помощью станка плазменной резки согласно дизайнам, выбранным на конкурсе.</li></ul> Для реализации проекта необходимо выполнить следующие мероприятия:

		<p>1) Организация конкурса среди жителей в сети интернет (конкурс позволит выбрать концепцию дизайна, которая будет отражать характер города Сургута, его особенности) – за счет нефинансового вклада инициативной группы.</p> <p>2) Разработка визуальных материалов – за счет нефинансового вклада инициативной группы.</p> <p>3) Изготовление и установка парковок – 4 615 610, 00 руб.</p> <p>4) Организация социальной акции для детей с ограниченными возможностями – открытие парковок. – за счет нефинансового вклада инициативной группы.</p> <p>5) Организация подключения к системе видеонаблюдения – 300 000, 00 руб.</p> <p>6) Организация технического обслуживания велопарковок на период до 31.12.22 – 80 000,00 руб.</p>
4	<p>Описание ожидаемого результата (ожидаемых результатов) реализации инициативного проекта, в том числе: полное или частичное решение описанной проблемы; предполагаемое количество прямых благополучателей (человек); описание дальнейшего развития инициативного проекта после завершения финансирования (дальнейшая реализация мероприятий проекта, дальнейшее использование, содержание объектов, образованных в результате реализации проекта)</p>	<p>В результате реализации проекта в городе Сургуте появится сеть велопарковок, которыми сможет свободно пользоваться любой житель, гость города. На данный момент велосообщество города Сургута насчитывает более 30-ти тысяч человек и растет каждый год. Установка велопарковок позволит частично решить проблему не приспособленности, установленных сегодня в городе велопарковок к эксплуатации (связано с их конфигурацией). Особенностью парковок будет их дизайн. В разработке дизайна смогут принять участие все жители г. Сургута. Это позволит отразить в дизайне парковок наш город. Парковки должны стать яркими точками на карте, арт-объектами. Для решения проблемы безопасности устанавливаемых парковок инициативная группа разрабатывает установку камер видеонаблюдения и подключения их к системе «безопасный город». В проект заложено техническое обслуживание парковок в течении 2-ух сезонов, до 31.12.22. Установка 2-ух рекламных конструкций позволит аккумулировать фонд для ремонта этих парковок. В дальнейшем возможно 2 варианта:</p> <ol style="list-style-type: none"> <li>1. Передача содержания парковок городу Сургуту.</li> <li>2. Самостоятельное содержание велопарковок инициаторами проекта.</li> </ol> <p>Группа инициаторов проекта планирует дальнейшее участие в грантовых конкурсах, искать поддержки проекта в рамках инициативного бюджетирования, проводимых на территории ХМАО на уровне муниципалитетов и региона. Конечной целью является размещение велопарковок по всему региону.</p>
5.	<p>Предварительный расчет необходимых расходов на реализацию инициативного проекта, в том числе: предполагаемая общая стоимость инициативного проекта (в рублях); предполагаемая стоимость</p>	<p>Общая стоимость проекта по установке 15 парковок в г. Сургут – 4 995 610,00 руб. Из которых – 4 895 610,00 руб. - сумма, привлекаемая из бюджета города. Стоимость мероприятий по реализации инициативного проекта (Приложение №2 – Смета расходов на реализацию проекта):</p> <ol style="list-style-type: none"> <li>1) Стоимость велопарковки – 296 774, 00 руб. x 15 шт. = 4 451 610 руб.;</li> <li>2) Транспортировка до места установки – 2 400, 00 руб. x 15 шт. = 36 000 руб.;</li> <li>3) Монтаж велопарковок – 3 200,00 руб. x 15 шт. = 48 000 руб.;</li> </ol>

	конкретных мероприятий по реализации инициативного проекта (в рублях).	4) Оплата работы художников (2 парковки/4 плоскости/5*2*4=40 кв.м.) – 40 кв.м. х 2 000 руб. = 80 000 руб.; 5) Организация видеонаблюдения – 20 000 руб. х 15 шт. = 300 000 руб.; 6) Техобслуживание (содержание) объектов до 31.12.22, включающее в себя закупку материалов для проведения обслуживания + стоимость выполнения работы специалистом – 80 000 руб.;
6.	Планируемые сроки реализации инициативного проекта	2021 год.
7.	Сведения о планируемом (возможном) финансовом, имущественном и (или) трудовом участии заинтересованных лиц в реализации проекта: 1) указание на планируемый объем инициативных платежей – если предполагается возможность финансового участия соответствующих заинтересованных лиц в реализации инициативного проекта, в разрезе следующих групп: планируемый объем инициативных платежей, формируемый за счет денежных средств инициатора проекта; планируемый объем инициативных платежей, формируемый за счет денежных средств иных юридических лиц и индивидуальных предпринимателей; 2) перечень имущества, которое планируется получить от заинтересованных лиц (граждан,	1) планируемый объем инициативных платежей, формируемый за счет денежных средств инициатора проекта – 100 000 рублей 2) Нет. 3) Нефинансовый вклад инициативной группы в реализацию проекта «Велопарковки для жителей города Сургута» – приложение № 4. Нефинансовый вклад обеспечен гарантийным письмом от инициаторов проекта – приложение №5

	<p>организаций) и (или) инициатора проекта, - если предполагается возможность добровольного имущественного участия заинтересованных лиц в реализации инициативного проекта;</p> <p>3) перечень и объемы работ и (или) услуг, к выполнению (оказанию) которых планируется привлечь заинтересованных лиц (граждан, организации) (или) инициатора проекта, - если предполагается возможность добровольного трудового участия заинтересованных лиц в реализации инициативного проекта</p>	
8.	<p>Указание на объем средств бюджета города Сургута в случае, если предполагается использование этих средств на реализацию инициативного проекта, за исключением планируемого объема инициативных платежей</p>	4 895 610,00 руб.
9.	<p>Указание на территорию города Сургута или его часть, в границах которой будет реализовываться инициативный проект, определенную в соответствии с порядком, установленным статьей 4 Положения</p>	<p>Проект будет реализовываться в границах города Сургута. Согласно карте (Приложение №6.1 и Приложение №6.2) определены 15 потенциальных мест установки велопарковок:</p> <ol style="list-style-type: none"> <li>1. СурГПУ – Артёма, 9</li> <li>2. Сургутский драматический театр – Грибоедова, 12. Парковка.</li> <li>3. Строящийся сквер Крылова – напротив д/с «Сибирячок», Крылова, 28/1</li> <li>4. Поликлиника «Нефтяник» - Киртбая, 12</li> <li>5. Лыжная база «Снежинка» - у входа в кафе</li> </ol>

		<p>6. Парк «Кедровый Лог» - парковка со стороны стоянки «ДИ Нефтяник»  7. Парк «Кедровый Лог» - новая аллея, у пункта охраны правопорядка  8. Парк «Нефтяник» - территория парка, входная группа со стороны моста  9. Площадь Нефтяников  10. Сквер энергетиков им. В.Г. Губачева – близ центральной части парка  11. Мемориал Славы  12. СурГУ на Энергетиков, 22 – у главного входа  13. СурГУ на Ленина, 1 – у главного входа  14. Речпорт – набережная Олега Марчука – в пешеходной зоне, напротив автомобильной парковки  15. Историко-культурный центр «Старый Сургут» - у главного входа</p> <p>В случае, если на указанных местах не возможно установить велопарковки. Предлагаем рассмотреть следующие места:</p> <p>1. Историко-культурный центр «Старый Сургут» - вход с моста  2. Сквер Старожилов Сургута – вдоль аллеи ближе к ЗАГС  3. СурГПУ – 50 Лет ВЛКСМ 10/2 у центрального входа  4. Дом купца Г.С. Клепикова  5. Парк за Саймой – вход со стороны РосСетей, расположение внутри парка у спортивной площадке  6. Парк за Саймой – вход со стороны Тихого проезда  7. Парк за Саймой – вход напротив остановки «Парк за Саймой» - вместо, в дополнении имеющейся парковки  8. Парк за Саймой – вход со стороны Ивана Кайдалова, на месте прежних каруселей  9. СурГУ на Энергетиков, 8 – у главного входа</p>
10.	<p>Информация об инициаторе проекта:  1) фамилия, имя, отчество (последнее – при наличии) членов инициативной группы граждан (для инициативной группы граждан) или индивидуального предпринимателя); номер контактного телефона, адрес электронной почты (при наличии) представителя инициативной группы граждан или</p>	<p>Инициативная группа граждан:   ФИО</p> <p>Представитель инициативной группы граждан, ответственный за инициативный проект:   ФИО</p>

индивидуального предпринимателя; 2) наименование юридического лица или органа территориального общественного самоуправления, контактные данные лица, ответственного за инициативный проект (фамилия, имя, отчество (последнее при наличии), номер контактного телефона, адрес электронной почты)	
---	--

Инициатор проекта  
(представитель инициативной группы)

\_\_\_\_\_  
(подпись)

ФИО

- Приложение:
- 1) Согласие на обработку персональных данных ФИО - на 1 л. в 1 экз.;
  - 2) Коммерческое предложение от ООО «Макро-Строй» - на 1 л. в 1 экз.;
  - 3) Смета расходов на реализацию проекта - на 1 л. в 1 экз.;
  - 4) Нефинансовый вклад инициативной группы в реализацию проекта «Велопарковки для жителей города Сургута» - на 1 л. в 1 экз.;
  - 5) Гарантийное письмо, подписанное инициаторами проекта, содержащее обязательства по обеспечению инициативных платежей и по трудовому участию - на 1 л. в 1 экз.;
  - 6.1) Карта с потенциальными местами установки велопарковок в городе Сургуте - на 1 л. в 1 экз.;
  - 6.2) Перечень потенциальных мест установки велопарковок в г. Сургуте в рамках реализации проекта «Велопарковки для жителей города Сургута» - на 1 л. в 1 экз.;
  - 7.1) Презентация проекта «Велопарковки для жителей города Сургута» - на 8 л. в 1 экз.;
  - 7.2) Визуализация велопарковок для проекта «Велопарковки для жителей города Сургута» - на 3 л. в 1 экз.;
  - 8.1) Чертеж парковки, предоставленный ООО «Макро-Строй» - на 1 л. в 1 экз.;
  - 8.2) Фото потенциальных мест установки велопарковок - на 13 л. в 1 экз.



# ООО «МАКРО-СТРОЙ»

628401, Тюменская обл., ХМАО Югра,  
г. Сургут, ул. Домостроителей 6, сооружение 1

этаж 1

ИНН КПП 8602157067/860201001

ОГРН 10986020011

Тел 8(3462)55-56 57

е-mail: [info@makro-stroy.com](mailto:info@makro-stroy.com)

сайт: [www.makro-stroy.com](http://www.makro-stroy.com)

## Коммерческое предложение

№ пп	Статья затрат	Единица	Количество	Стоимость единицы	Всего
1	2	3	4	5	6
<b>Объем средств для реализации проекта</b>					
<b>1</b>	<b>Изготовление и установка велопарковок</b>				
1.1	Изготовление велопарковок	за единицу	15	296 774,00 Р	4 451 610,00 Р
1.2	Транспортировка до места установки	за единицу	15	2 400,00 Р	36 000,00 Р
1.3	Монтаж велопарковок	за единицу	15	3 200,00 Р	48 000,00 Р
1.4	Оплата работы художников (2 парковки/4 плоскости/5*2*4-40 кв м * 2000 руб)	за кв м	40	2 000,00 Р	80 000,00 Р
	<b>Всего за изготовление и установку велопарковок</b>				<b>4 615 610,00 Р</b>
<b>2</b>	<b>Организация видеоохраны</b>				
2.1	Организация видеоохраны велопарковок	за единицу	15	20 000,00 Р	300 000,00 Р
	<b>Всего за организацию видеоохраны</b>				<b>300 000,00 Р</b>
<b>3</b>	<b>Техническое обслуживание велопарковок на период до 31.12.22</b>				
3.1.	Проведение технического обслуживания	за проект	1	30 000,00 Р	30 000,00 Р
3.2	Материалы для проведения ремонта парковок	за проект	1	50 000,00 Р	50 000,00 Р
	<b>Всего на проведение технического обслуживания.</b>				<b>80 000,00 Р</b>
<b>Всего объем средств для реализации проекта</b>					<b>4 995 610,00 Р</b>

1. Срок изготовления - 30 рабочих дней.

2. Производство находится по адресу: г. Сургут, ул. Монтажная 5

С уважением,

Генеральный директор



ФИО



## СМЕТА расходов на реализацию проекта

Велопарковки для жителей города Сургута  
(название проекта)

Инициативная группа предпринимателей города Сургута  
(полное наименование организации, представившей проект)

№ п/п	Статья затрат	Единица	Количество	Стоимость единицы	Всего
1	2	3	4	5	6
<b>Объем средств для реализации проекта</b>					
<b>1</b>	<b>Изготовление и установка велопарковок</b>				
1.1.	Изготовление велопарковок	за единицу	15	296 774,00 Р	4 451 610,00 Р
1.2.	Транспортировка до места установки	за единицу	15	2 400,00 Р	36 000,00 Р
1.3.	Монтаж велопарковок	за единицу	15	3 200,00 Р	48 000,00 Р
1.4.	Оплата работы художников (2 парковки/4 плоскости/5*2*4=40 кв.м. * 2000 руб.	за кв.м	40	2 000,00 Р	80 000,00 Р
	<b>Всего за изготовление и установку велопарковок</b>				<b>4 615 610,00 Р</b>
<b>2</b>	<b>Организация видеоохраны</b>				
2.1.	Организация видеоохраны велопарковок	за единицу	15	20 000,00 Р	300 000,00 Р
	<b>Всего за организацию видеоохраны</b>				<b>300 000,00 Р</b>
<b>3</b>	<b>Техническое обслуживание велопарковок на период до 31.12.22</b>				
3.1.	Проведение технического обслуживания	за проект	1	30 000,00 Р	30 000,00 Р
3.2.	Материалы для проведения ремонта парковок	за проект	1	50 000,00 Р	50 000,00 Р
	<b>Всего на проведение технического обслуживания.</b>				<b>80 000,00 Р</b>
<b>Всего объем средств для реализации проекта</b>					<b>4 995 610,00 Р</b>

Ответственный за  
инициативный проект

«24» февраля 2021 года

(подпись)

(инициалы, фамилия)



**Нефинансовый вклад инициативной группы в реализацию проекта  
"Велопарковки для жителей города Сургута"**

<b>Нефинансовый/трудовой/имущественный вклад инициативной группы</b>					
<b>1</b>	<b>Организация конкурса среди жителей в сети интернет.</b>				
1.1.	Размещение информационных постов в группах: "О!Сургут", "К-Информ"	за пост	2	2 500,00 Р	5 000,00 Р
1.2.	Размещение постов с конкурсом на определение дизайна панелей парковок в группах: "О!Сургут", "К-Информ"	за пост	4	2 500,00 Р	10 000,00 Р
1.3.	Размещение постов с результатами конкурса на определение дизайна панелей парковок в группах: "О!Сургут", "К-Информ"	за пост	2	2 500,00 Р	5 000,00 Р
	<b>Всего на организацию конкурса</b>				<b>20 000,00 Р</b>
<b>2</b>	<b>Разработка визуальных материалов</b>				
2.1.	Создание визуализации парковок 3D-макет	за проект	1	10 000,00 Р	10 000,00 Р
2.2.	Создание визуализации парковок в потенциальных местах установки	за проект	1	10 000,00 Р	10 000,00 Р
2.3.	Создание презентации проекта для защиты	за проект	1	20 000,00 Р	20 000,00 Р
	<b>Всего на создание визуальных материалов</b>				<b>40 000,00 Р</b>
<b>3</b>	<b>Трудовой вклад в финансовом выражении в реализацию проекта</b>				
3.1.	Работа команды маркетологов 2 человека по 40 часов/80 часов итого.	в час	80	500,00 Р	40 000,00 Р
3.2.	Работа бухгалтера	за проект	1	50 000,00 Р	50 000,00 Р
3.3.	Работа юриста	за проект	1	50 000,00 Р	50 000,00 Р
3.4.	Работа инициаторов 2 человека по 50 часов/200 часов итого.	в час	200	500,00 Р	100 000,00 Р
	<b>Всего трудового вклада в финансовом выражении</b>				<b>240 000,00 Р</b>
<b>4</b>	<b>Организация праздника для детей с ограниченными возможностями (социальная акция)</b>				
4.1.	Транспортировка детей и педагогов до места проведения праздника	за единицу	20	1 000,00 Р	20 000,00 Р
4.2.	Работа аниматоров на празднике	за раб\день	2	10 000,00 Р	20 000,00 Р
4.3.	Затраты на краски/кисти/валики/лак	за проект	2	15 000,00 Р	30 000,00 Р
4.4.	Затраты на памятные подарки детям	за проект	20	1 000,00 Р	20 000,00 Р
4.5.	Организация сладкого стола	за проект	2	10 000,00 Р	20 000,00 Р
4.6.	Шарики	за проект	2	5 000,00 Р	10 000,00 Р
	<b>Всего на организацию праздника для детей</b>				<b>120 000,00 Р</b>
	<b>Всего Нефинансовый/трудовой/имущественный вклад инициативной группы:</b>				<b>420 000,00 Р</b>

В администрацию г. Сургута

От

Инициативной группы реализующей

Инвестиционный проект

«Велопарковки для жителей города Сургута»

От 18.02.2021

### Гарантийное письмо

В случае поддержки проекта «Велопарковки для жителей города Сургута», инициативная группа в лице:

ФИО

Настоящим письмом обязуется:

1. Обеспечить Софинансирование (внесение инициативных платежей) инициативного проекта со стороны участников инициативной группы в размере 100 000 (сто тысяч рублей).

2. Обеспечить следующее трудовое участие в реализации инициативного проекта со стороны участников инициативной группы, а также привлекаемых граждан. Трудовое участие в финансовом выражении: 420 000,00 руб. (Подробно в Приложении №3 – Нефинансовый вклад инициативной группы в реализацию проекта «Велопарковки для города Сургута»):

- Организация конкурса среди жителей в сети интернет – 20 000 руб.
- Разработка визуальных материалов – 40 000 руб.
- Трудовой вклад в финансовом выражении – 240 000 руб.
- Организация праздника для детей с ограниченными возможностями – 120 000 руб.

ФИО

ПОДПИСЬ

## Перечень потенциальных мест установки велопарковок в г. Сургуте

### В рамках реализации проекта

#### «Велопарковки для жителей города Сургута»

1. СурГПУ – Артёма, 9
2. Сургутский драматический театр – Грибоедова, 12. Парковка.
3. Строящийся сквер Крылова – напротив д/с «Сибирячок», Крылова, 28/1
4. Поликлиника «Нефтяник» - Киртбая, 12
5. Лыжная база «Снежинка» - у входа в кафе
6. Парк «Кедровый Лог» - парковка со стороны стоянки «ДИ Нефтяник»
7. Парк «Кедровый Лог» - новая аллея, у пункта охраны правопорядка
8. Парк «Нефтяник» - территория парка, входная группа со стороны моста
9. Площадь Нефтяников
10. Сквер энергетиков им. В.Г. Губачева – близ центральной части парка
11. Мемориал Славы
12. СурГУ на Энергетиков, 22 – у главного входа
13. СурГУ на Ленина, 1 – у главного входа
14. Речпорт – набережная Олега Марчука – в пешеходной зоне, напротив автомобильной парковки
15. Историко-культурный центр «Старый Сургут» - у главного входа

В случае, если на указанных местах не возможно установить велопарковки. Предлагаем рассмотреть следующие места:

1. Историко-культурный центр «Старый Сургут» - вход с моста
2. Сквер Старожилов Сургута – вдоль аллеи ближе к ЗАГС
3. СурГПУ – 50 Лет ВЛКСМ 10/2 у центрального входа
4. Дом купца Г.С. Клепикова
5. Парк за Саймой – вход со стороны РосСетей, расположение внутри парка у спортивной площадке
6. Парк за Саймой – вход со стороны Тихого проезда
7. Парк за Саймой – вход напротив остановки «Парк за Саймой» - вместо, в дополнении имеющейся парковки
8. Парк за Саймой – вход со стороны Ивана Кайдалова, на месте прежних каруселей
9. СурГУ на Энергетиков, 8 – у главного входа

# ВЕЛОПАРКОВКИ ДЛЯ ЖИТЕЛЕЙ СУРГУТА



ИЗВЕЩЕНИЕ

## Цель проекта

Целью проекта является установка безопасных, функциональных велопарковок, дизайн которых частично будет разработан совместно с жителями г. Сургута.

Проект направлен на частичное решение проблем, связанных с растущей велосипедизацией. По состоянию на начало 2021 года, кол-во велосипедистов в г. Сургуте составляет более 30 тысяч человек, и данное число продолжает увеличиваться.

Велосообщество города Сургута сформировало свой запрос на безопасные велопарковки.

## Установленные в городе велопарковки не отвечают требованиям велообщества:

1. Большинство установленных велопарковок не позволяют пристегнуть велосипед, без риска нанести технические повреждения (связанно с конфигурацией парковок).
2. Парковки не охраняются и зачастую не имеют систем безопасности. Проблема кражи велосипедов уже несколько лет находится на контроле у УМВД г. Сургута.

# С целью решения указанной проблемы предлагается установить 15 крытых парковок

2 из которых будут оформлены Сургутскими художниками (граффити, стрит-арт)



# С целью решения указанной проблемы предлагается установить 15 крытых парковок

2 будут оформлены детьми с ограниченными возможностями на социальной акции, организованной для них инициативной группой

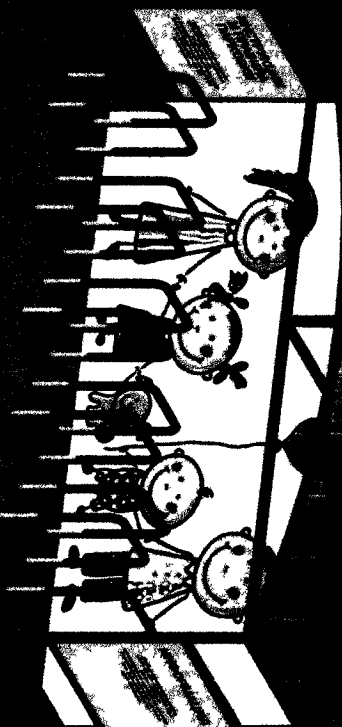



# С целью решения указанной проблемы предлагается установить 15 крытых парковок

11 парковок будут оформлены с помощью станка плазменной резки  
согласно дизайнам, выбранным на конкурсе.



## Стоимость реализации

**4 995 610** руб.

Общая стоимость проекта  
по установке 15 парковок в г. Сургут

Из которых:

**4 895 610** руб. – сумма,  
привлекаемая из бюджета города

**100 000** руб. – софинансирование

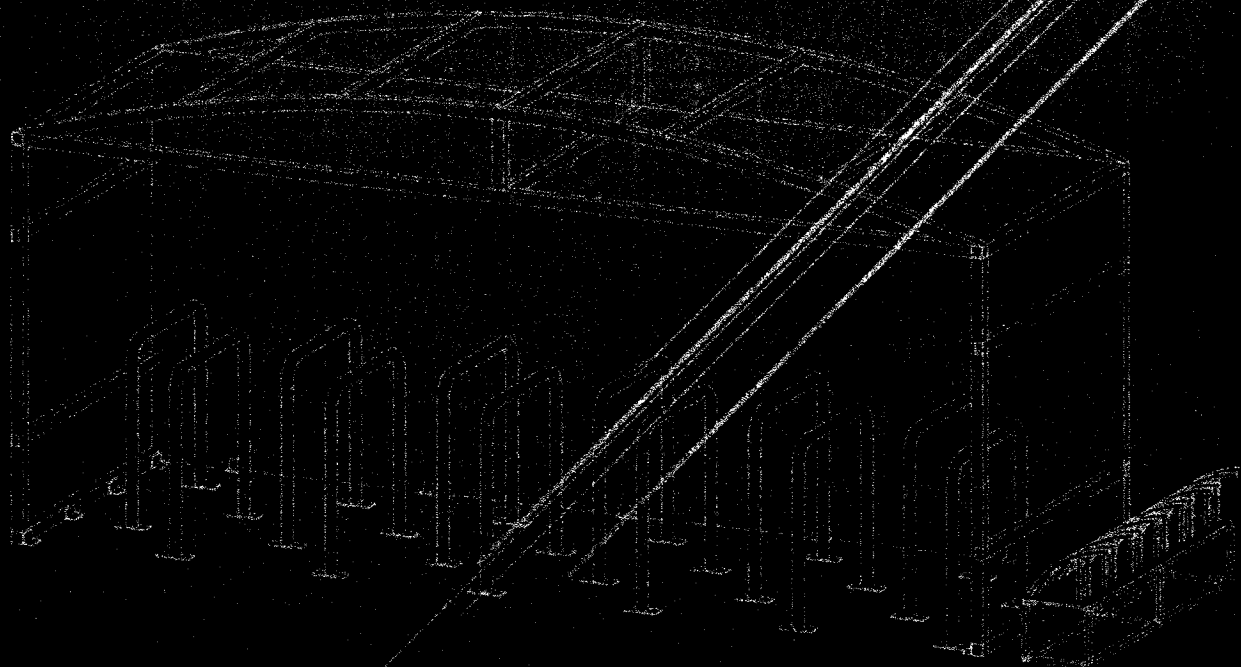

Визуализация велопарковок для проекта  
«Велопарковки для жителей города Сургута»

11 Парковок будут оформлены с помощью станка плазменной резки

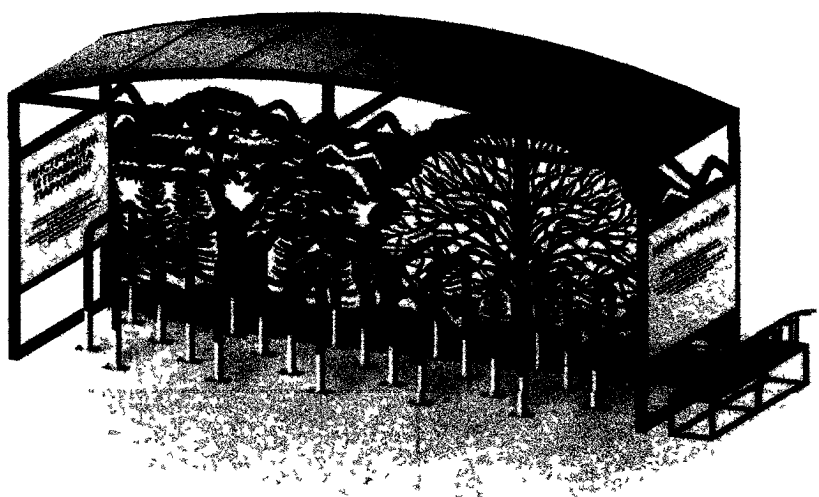
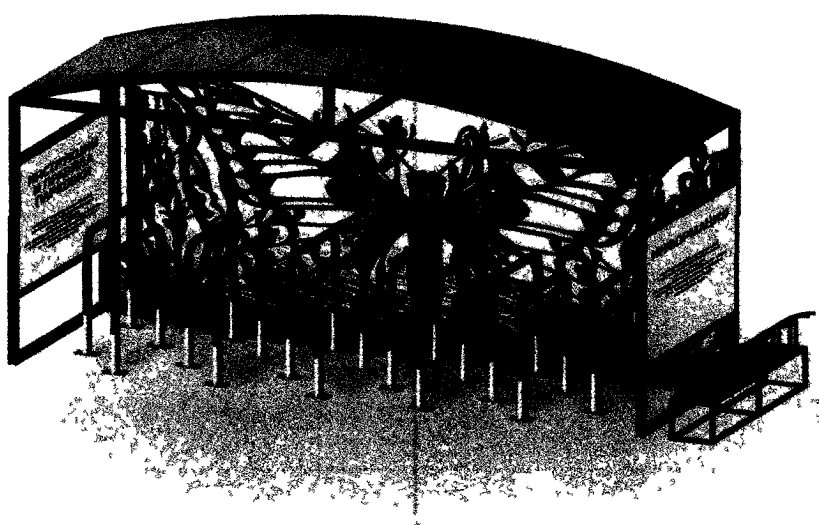

2 будут оформлены детьми с ограниченными возможностями

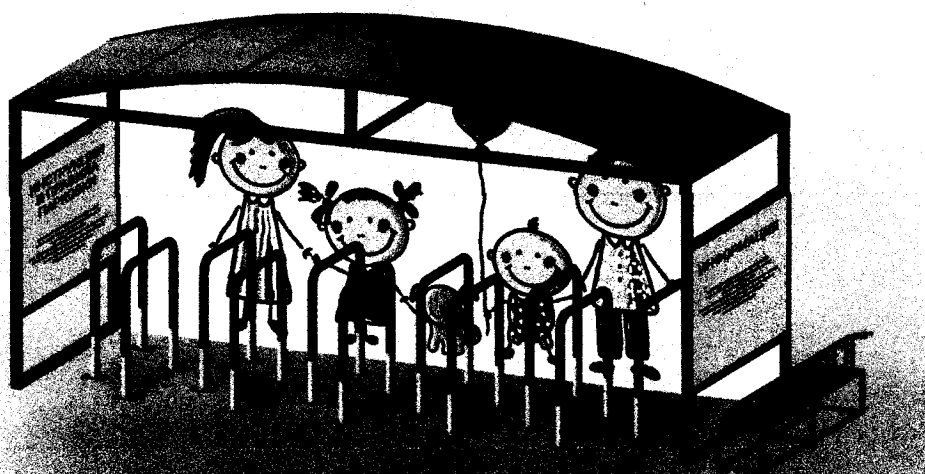

2 будут оформлены Сургутскими художниками (граффити, стрит-арт)



Выборка материалов (без учета отделки)

Код	Группа	Материал	Материал
1574	Группа 1	Сталь	Сталь
2033	Группа 2	ЛДСП	ЛДСП
2034	Группа 3	ЛДСП	ЛДСП
2035	Группа 4	ЛДСП	ЛДСП
2036	Группа 5	ЛДСП	ЛДСП
2037	Группа 6	ЛДСП	ЛДСП
2038	Группа 7	ЛДСП	ЛДСП
2039	Группа 8	ЛДСП	ЛДСП
2040	Группа 9	ЛДСП	ЛДСП
2041	Группа 10	ЛДСП	ЛДСП
2042	Группа 11	ЛДСП	ЛДСП
2043	Группа 12	ЛДСП	ЛДСП
2044	Группа 13	ЛДСП	ЛДСП
2045	Группа 14	ЛДСП	ЛДСП
2046	Группа 15	ЛДСП	ЛДСП
2047	Группа 16	ЛДСП	ЛДСП
2048	Группа 17	ЛДСП	ЛДСП
2049	Группа 18	ЛДСП	ЛДСП
2050	Группа 19	ЛДСП	ЛДСП
2051	Группа 20	ЛДСП	ЛДСП
2052	Группа 21	ЛДСП	ЛДСП
2053	Группа 22	ЛДСП	ЛДСП
2054	Группа 23	ЛДСП	ЛДСП
2055	Группа 24	ЛДСП	ЛДСП
2056	Группа 25	ЛДСП	ЛДСП
2057	Группа 26	ЛДСП	ЛДСП
2058	Группа 27	ЛДСП	ЛДСП
2059	Группа 28	ЛДСП	ЛДСП
2060	Группа 29	ЛДСП	ЛДСП
2061	Группа 30	ЛДСП	ЛДСП
2062	Группа 31	ЛДСП	ЛДСП
2063	Группа 32	ЛДСП	ЛДСП
2064	Группа 33	ЛДСП	ЛДСП
2065	Группа 34	ЛДСП	ЛДСП
2066	Группа 35	ЛДСП	ЛДСП
2067	Группа 36	ЛДСП	ЛДСП
2068	Группа 37	ЛДСП	ЛДСП
2069	Группа 38	ЛДСП	ЛДСП
2070	Группа 39	ЛДСП	ЛДСП
2071	Группа 40	ЛДСП	ЛДСП
2072	Группа 41	ЛДСП	ЛДСП
2073	Группа 42	ЛДСП	ЛДСП
2074	Группа 43	ЛДСП	ЛДСП
2075	Группа 44	ЛДСП	ЛДСП
2076	Группа 45	ЛДСП	ЛДСП
2077	Группа 46	ЛДСП	ЛДСП
2078	Группа 47	ЛДСП	ЛДСП
2079	Группа 48	ЛДСП	ЛДСП
2080	Группа 49	ЛДСП	ЛДСП
2081	Группа 50	ЛДСП	ЛДСП
2082	Группа 51	ЛДСП	ЛДСП
2083	Группа 52	ЛДСП	ЛДСП
2084	Группа 53	ЛДСП	ЛДСП
2085	Группа 54	ЛДСП	ЛДСП
2086	Группа 55	ЛДСП	ЛДСП
2087	Группа 56	ЛДСП	ЛДСП
2088	Группа 57	ЛДСП	ЛДСП
2089	Группа 58	ЛДСП	ЛДСП
2090	Группа 59	ЛДСП	ЛДСП
2091	Группа 60	ЛДСП	ЛДСП
2092	Группа 61	ЛДСП	ЛДСП
2093	Группа 62	ЛДСП	ЛДСП
2094	Группа 63	ЛДСП	ЛДСП
2095	Группа 64	ЛДСП	ЛДСП
2096	Группа 65	ЛДСП	ЛДСП
2097	Группа 66	ЛДСП	ЛДСП
2098	Группа 67	ЛДСП	ЛДСП
2099	Группа 68	ЛДСП	ЛДСП
2100	Группа 69	ЛДСП	ЛДСП
2101	Группа 70	ЛДСП	ЛДСП
2102	Группа 71	ЛДСП	ЛДСП
2103	Группа 72	ЛДСП	ЛДСП
2104	Группа 73	ЛДСП	ЛДСП
2105	Группа 74	ЛДСП	ЛДСП
2106	Группа 75	ЛДСП	ЛДСП
2107	Группа 76	ЛДСП	ЛДСП
2108	Группа 77	ЛДСП	ЛДСП
2109	Группа 78	ЛДСП	ЛДСП
2110	Группа 79	ЛДСП	ЛДСП
2111	Группа 80	ЛДСП	ЛДСП
2112	Группа 81	ЛДСП	ЛДСП
2113	Группа 82	ЛДСП	ЛДСП
2114	Группа 83	ЛДСП	ЛДСП
2115	Группа 84	ЛДСП	ЛДСП
2116	Группа 85	ЛДСП	ЛДСП
2117	Группа 86	ЛДСП	ЛДСП
2118	Группа 87	ЛДСП	ЛДСП
2119	Группа 88	ЛДСП	ЛДСП
2120	Группа 89	ЛДСП	ЛДСП
2121	Группа 90	ЛДСП	ЛДСП
2122	Группа 91	ЛДСП	ЛДСП
2123	Группа 92	ЛДСП	ЛДСП
2124	Группа 93	ЛДСП	ЛДСП
2125	Группа 94	ЛДСП	ЛДСП
2126	Группа 95	ЛДСП	ЛДСП
2127	Группа 96	ЛДСП	ЛДСП
2128	Группа 97	ЛДСП	ЛДСП
2129	Группа 98	ЛДСП	ЛДСП
2130	Группа 99	ЛДСП	ЛДСП
2131	Группа 100	ЛДСП	ЛДСП

22ew\_02 (3) 22ew\_02 (3)

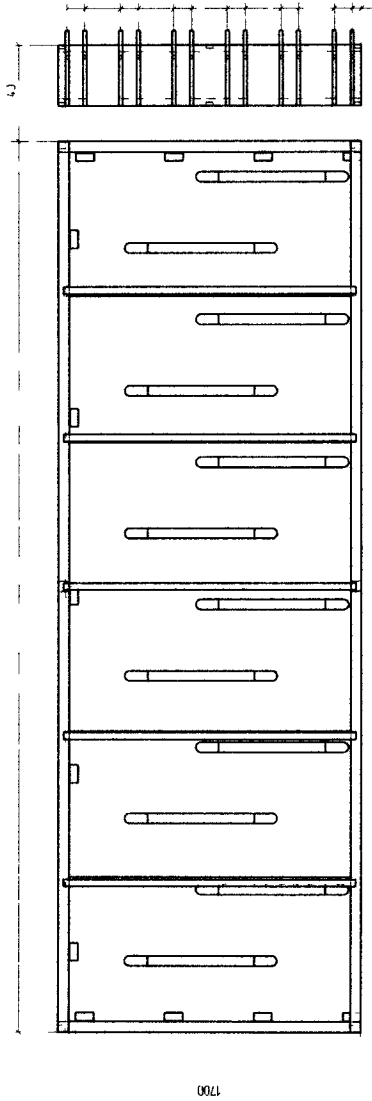

View 02 (3d)

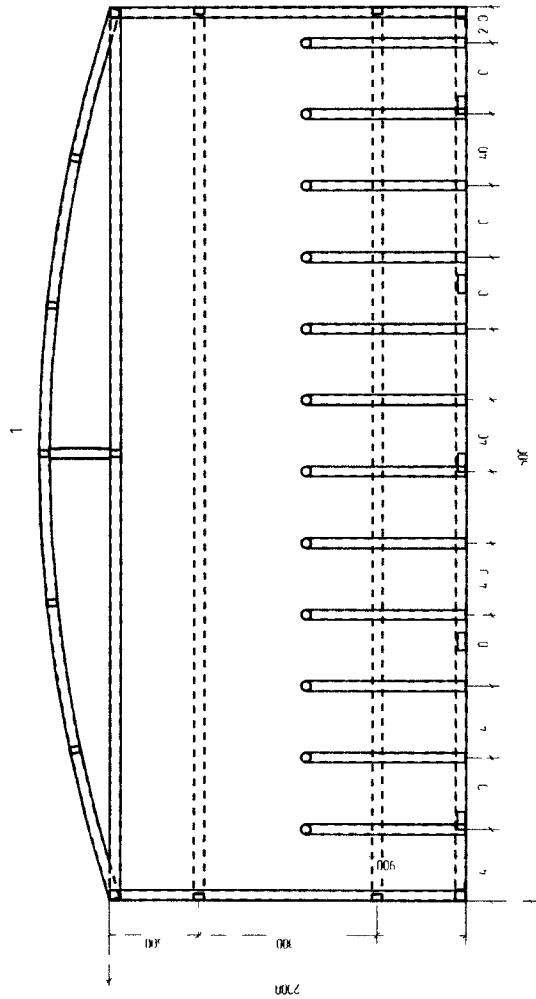
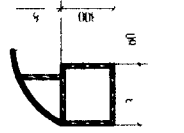
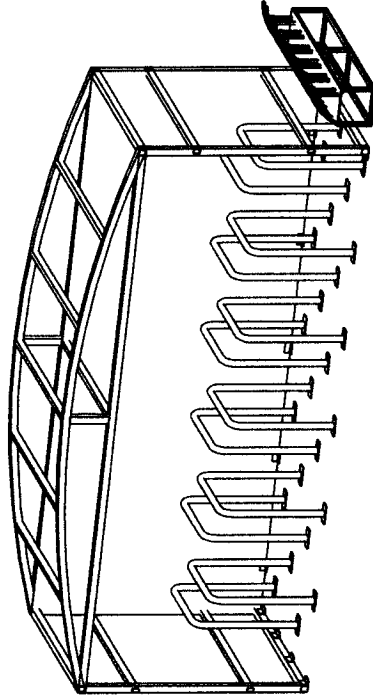

-КМД		Лист	
№	И	Л	К
1			
2			
3			
4			
5			
6			
7			
8			
9			
10			
11			
12			
13			
14			
15			
16			
17			
18			
19			
20			
21			
22			
23			
24			
25			
26			
27			
28			
29			
30			
31			
32			
33			
34			
35			
36			
37			
38			
39			
40			
41			
42			
43			
44			
45			
46			
47			
48			
49			
50			

Фото потенциальных мест установки велопарковок в г. Сургуте  
В рамках реализации проекта  
«Велопарковки для жителей города Сургута»

1. СурГПУ – Артёма, 9



2. Сургутский драматический театр – Грибоедова, 12. Парковка

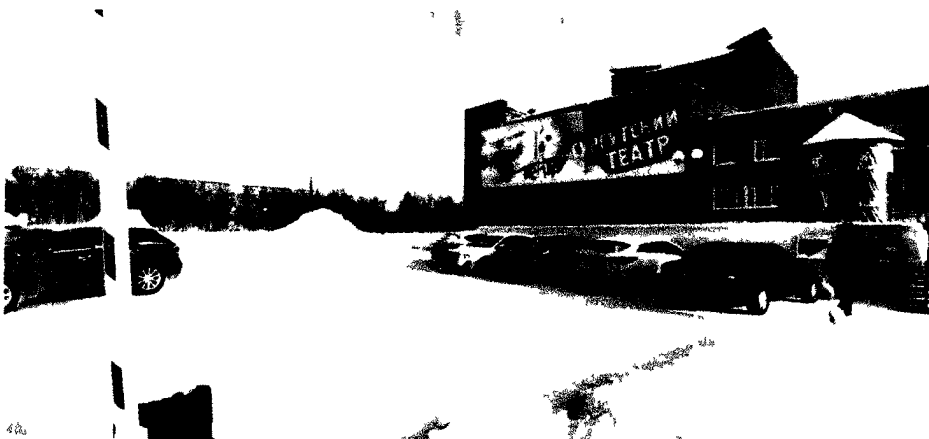



3 Строящийся сквер Крылова – напротив д/с «Сибирячок», Крылова, 28/1

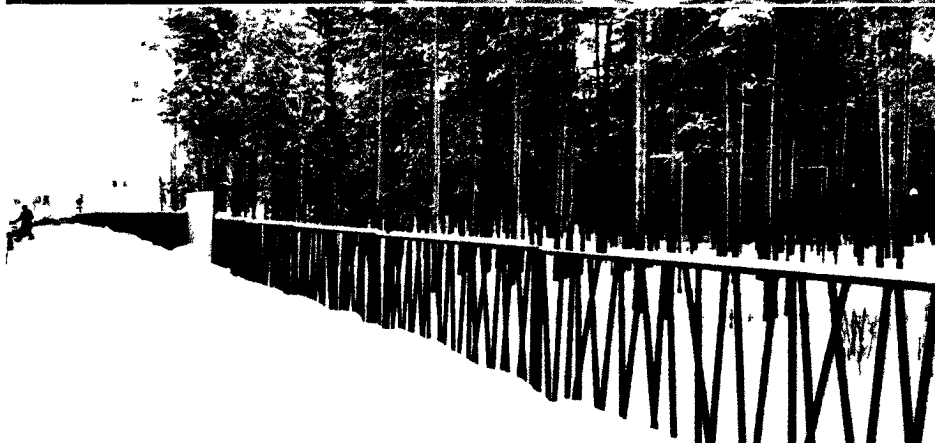

4 Поликлиника «Нефтяник» - Киртбая, 12







5 Лыжная база «Снежинка» - у входа в кафе

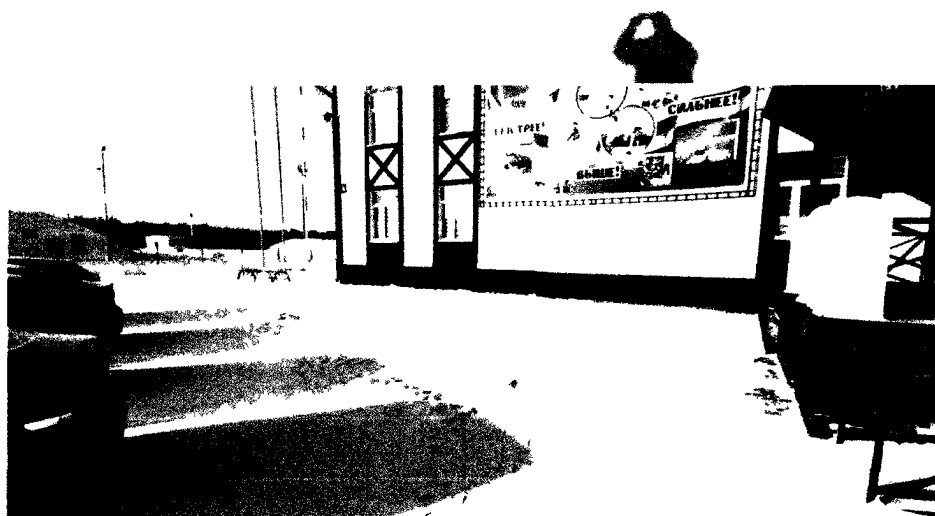

6 Парк «Кедровый Лог» - парковка со стороны стоянки «ДИ Нефтяник»



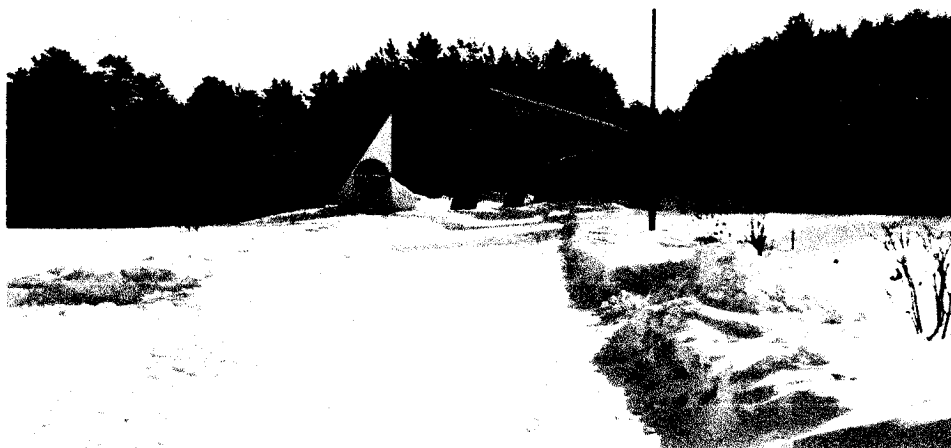

7. Парк «Кедровый Лог» - новая аллея, у пункта охраны правопорядка

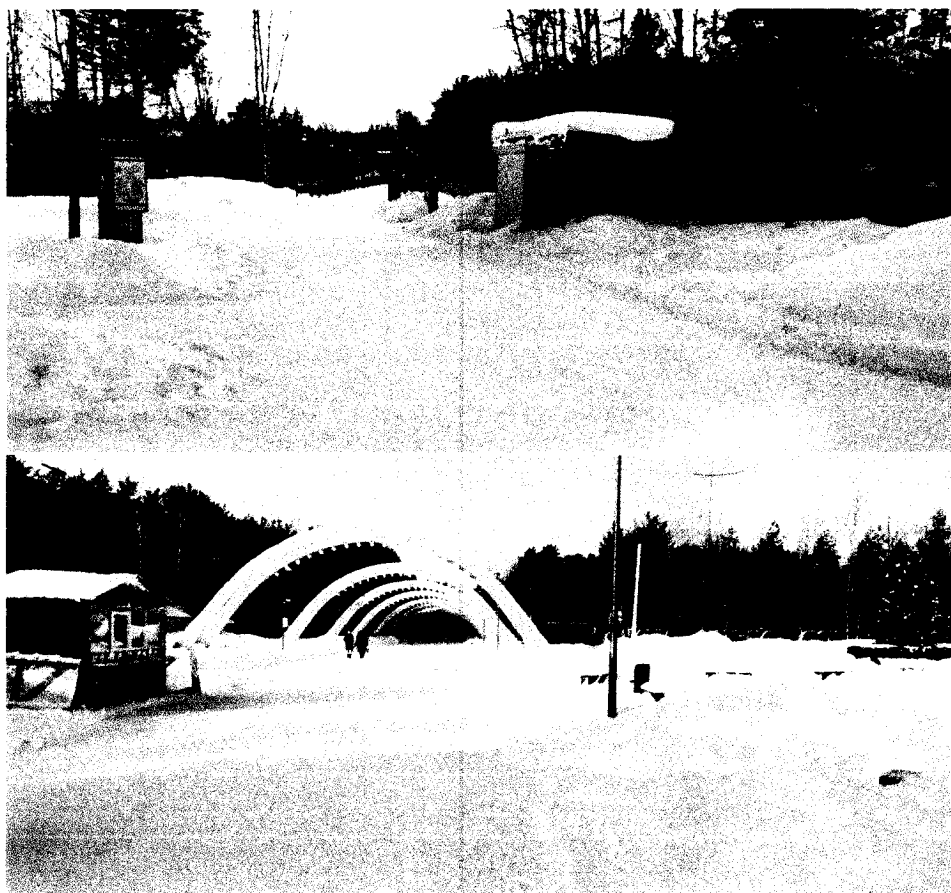

8. Парк «Нефтяник» - территория парка, входная группа со стороны моста





9. Площадь Нефтяников



10. Сквер энергетиков им. В.Г. Губачева – близ центральной части парка





11. Мемориал Славы

12. СурГУ на Энергетиков, 22 – у главного входа

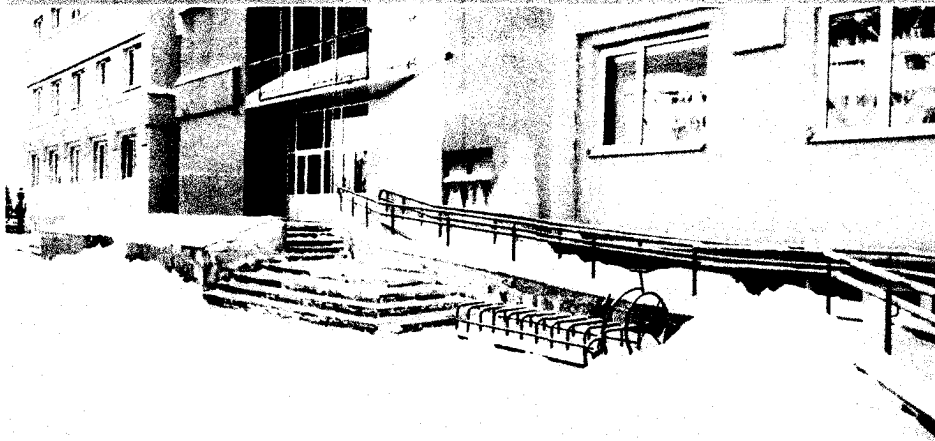

13. СурГУ на Ленина, 1 – у главного входа

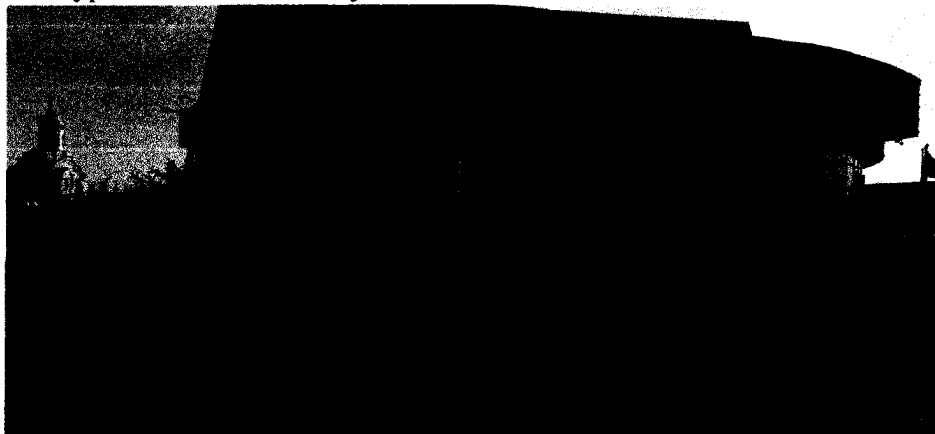



15. Историко-культурный центр «Старый Сурайт» - у главного входа



14. Речпорт – набережная Олега Марчука – в пешеходной зоне, напротив автомобильной парковки

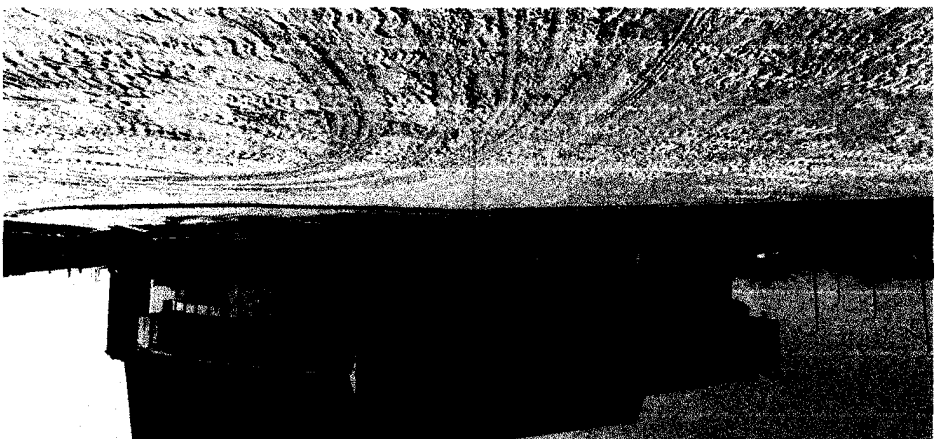



В случае, если на указанных местах не возможно установить велопарковки. Предлагаем рассмотреть следующие места:

1. Историко-культурный центр «Старый Сургут» - вход с моста



2 Сквер Старожилов Сургута – вдоль аллеи ближе к ЗАГС

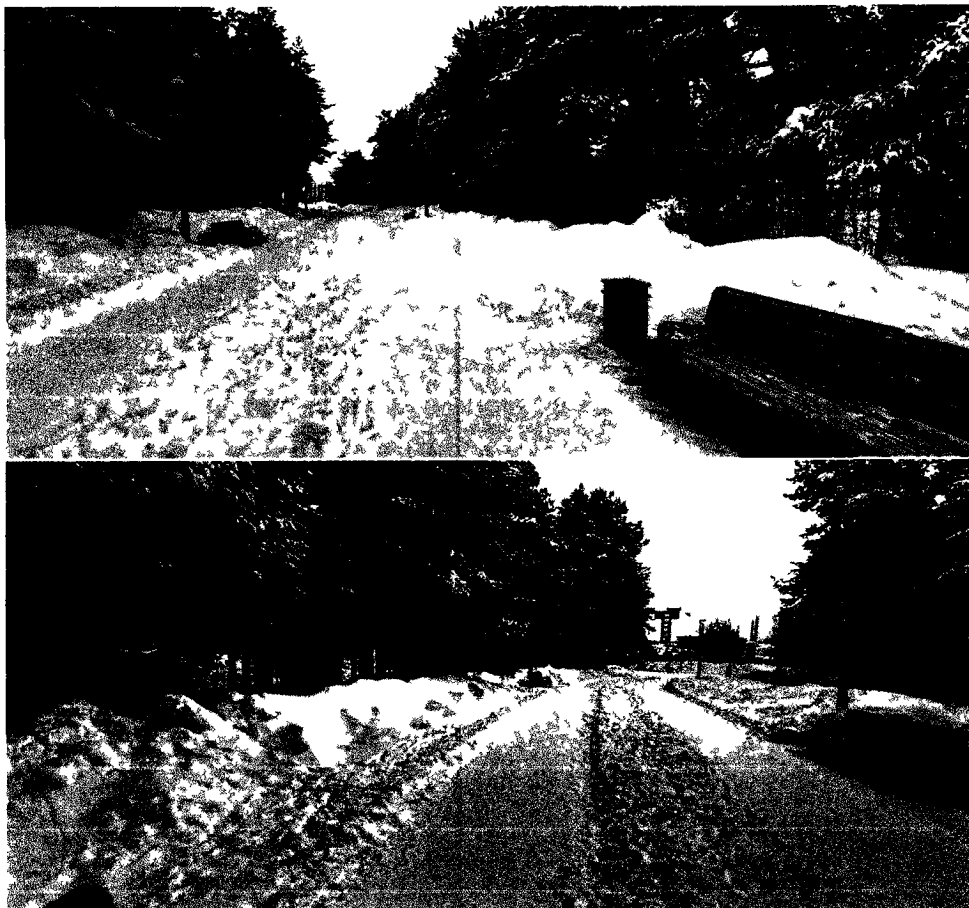

3 СурГПУ – 50 Лет Победы 10/2 у центрального входа



4 Дом купца Г С Клепикова

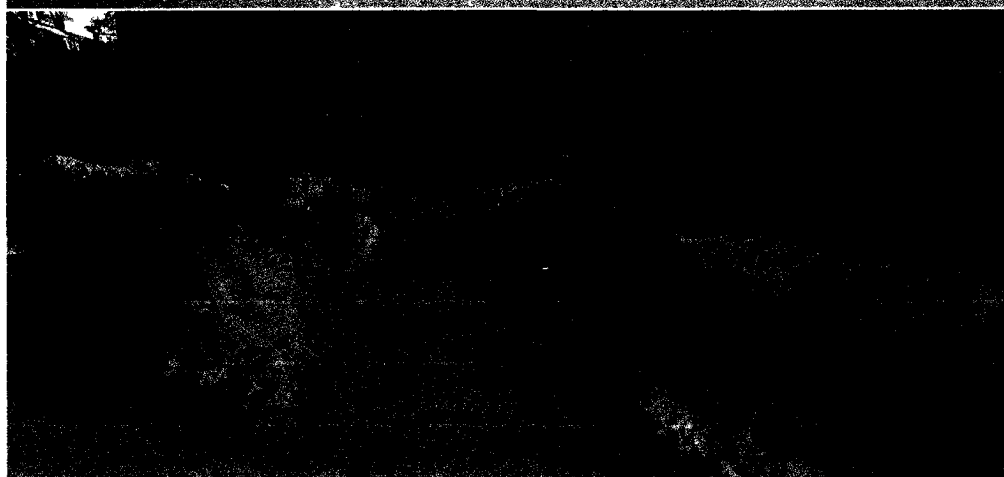

5 Парк за Саймой – вход со стороны РосСетей, расположение внутри парка у спортивной площадке







6 Парк за Саймой – вход со стороны Тихого проезда



7. Парк за Саймой – вход напротив остановки «Парк за Саймой» - вместо, в дополнении имеющейся парковки



8. Парк за Саймой – вход со стороны Ивана Кайдалова, на месте прежних каруселей

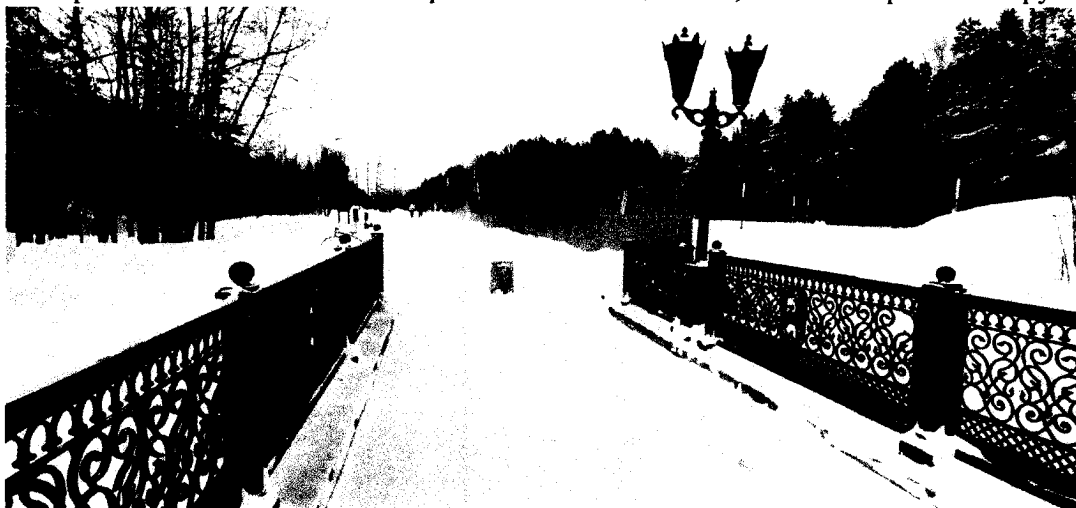



9. СурГУ на Энергетиков, 8 – у главного входа